

Dell™ Latitude™ E6500

Priručnik za postavljanje i brzi referentni priručnik

Ovaj priručnik pruža pregled značajki, specifikacije i brzo postavljanje, softver i informacije o rješavanju problema na vašem računalu. Za više informacija o operativnom sustavu, uređajima i tehnologijama, pogledajte *Tehnološki priručnik za Dell* na support.dell.com.

Model PP30L

Napomene, obavijesti i oprezi



NAPOMENA: NAPOMENA ukazuje na važne informacije koje vam pomažu da koristite svoje računalo na bolji način.



OBAVIJEST: OBAVIJEST označava moguće oštećenje hardvera ili gubitak podataka i govori vam kako izbjeći neki problem.



OPREZ: OPREZ označava moguće oštećenje imovine, osobne ozljede ili smrt.

Ako ste kupili računalo Dell™ n Series, sve upute za operativni sustav Microsoft® Windows® u ovom dokumentu su nevažne.

Napomena o proizvodu Macrovision

Ovaj proizvod uključuje tehnologiju zaštićenu autorskim pravom, koja je zaštićena metodom odštetnog zahtjeva na temelju nekih patenata u SAD i ostalih prava intelektualnog vlasništva, koje posjeduje poduzeće Macrovision Corporation i ostali vlasnici prava. Upotreba ove tehnologije zaštićene autorskim pravom mora biti odobrena od tvrtke Macrovision Corporation i namijenjena je samo za kućnu i ostale ograničene upotrebe osim ako je upotreba dozvoljena od strane tvrtke Macrovision Corporation. Povratni inženjering te rastavljanje proizvoda strogo su zabranjeni.

Informacije u ovom dokumentu podložne su promjeni bez prethodne najave.

© 2008 Dell Inc. Sva prava pridržana.

Bilo kakvo umnožavanje bez pismene dozvole tvrtke Dell Inc. strogo je zabranjeno.

Trademarks used in this text: *Dell*, *Latitude*, *Wi-Fi Catcher*, *Dell MediaDirect*, *DellConnect*, i logotip *DELL* su zaštitni znakovi tvrtke Dell Inc.; *Bluetooth* je registriran zaštitni znak u vlasništvu tvrtke Bluetooth SIG, Inc. te je korišten pod licencom; *Intel* je registrirani zaštitni znak i *Core* je zaštitni znak tvrtke Intel Corporation u SAD-u i ostalim državama; *Blu-ray Disc* je zaštitni znak poduzeća Blu-ray Disc Association; *Microsoft*, *Windows*, i *Windows Vista* i logotip gumba pokretanja *Windows Vista* su ili zaštitni znakovi ili registrirani zaštitni znakovi tvrtke Microsoft Corporation u Sjedinjenim Američkim Državama i/ili ostalim državama.

Ostali zaštitni znakovi i zaštićeni nazivi koji su korišteni u ovom dokumentu označavaju ili entitete koji su vlasnici tih znakova ili njihove proizvode. Tvrtka Dell Inc. odriče se bilo kakvih vlasničkih interesa za navedene trgovačke znakove i zaštićene nazive, osim vlastitih.

Model PP30L

Travanj 2008

B/D P991C

Izmijenjeno izdanje. A00

Sadržaj

1	O vašem računalu	7
	Pogled srijeda	7
	Pogled straga	9
	Zamjena baterije	10
	Prekidač za bežičnu vezu i Dell™ Wi-Fi Catcher™ lokator mreže.	11
2	Postavljanje vašeg računala.	13
	Brzo postavljanje.	13
	Spajanje na Internet	15
	Postavljanje internetske veze.	16
	Prijenos informacija na novo računalo	17
	Operativni sustav	
	Microsoft® Windows® XP	17
	Microsoft Windows Vista®.	20
3	Specifikacije	21
4	Rješavanje problema	31
	Alati	31
	Svjetla napajanja	31

Šifre zvučnih signala "bip"	32
Poruke o pogreškama	33
Poruke sustava	39
Rješavanje problema softvera i hardvera.	40
Dell Dijagnostika	41
Savjeti o rješavanju problema	43
Problemi s napajanjem.	43
Problemi s memorijom	44
Problemi sa zaključavanjem i softverom.	45
Usluga tehničkog ažuriranja tvrtke Dell	47
Dell Uslužni program za podršku.	47
5 Ponovno instaliranje softvera	49
Upravljački programi.	49
Prepoznavanje upravljačkih programa.	49
Ponovno instaliranje Drivers and Utilities	50
Ponovno vraćanje operativnog sustava.	52
Korištenje programa Microsoft® Windows®	53
Korištenje programa Dell Vraćanja sustava na tvorničke postavke	55
Korištenje medija operativnog sustava	56
6 Dobivanje pomoći	59
Dobivanje pomoći	59
Tehnička podrška i korisnička usluga	60
DellConnect™	60
Online usluge	60
AutoTech usluga	61
Automatizirana usluga za status narudžbe	62

Problemi s vašom narudžbom.	62
Informacije o proizvodu.	62
Vraćanje proizvoda radi jamstvenog popravka ili kredita.	62
Prije nego nazovete	63
Kontaktiranje tvrtke Dell	65
7 Traženje informacija.	67
Indeks	69

O vašem računalu

 **NAPOMENA:** Za više informacija o značajkama vašeg računala, pogledajte *Tehnološki priručnik za Dell™* na vašem računalu ili na support.dell.com.

Pogled sprijeda

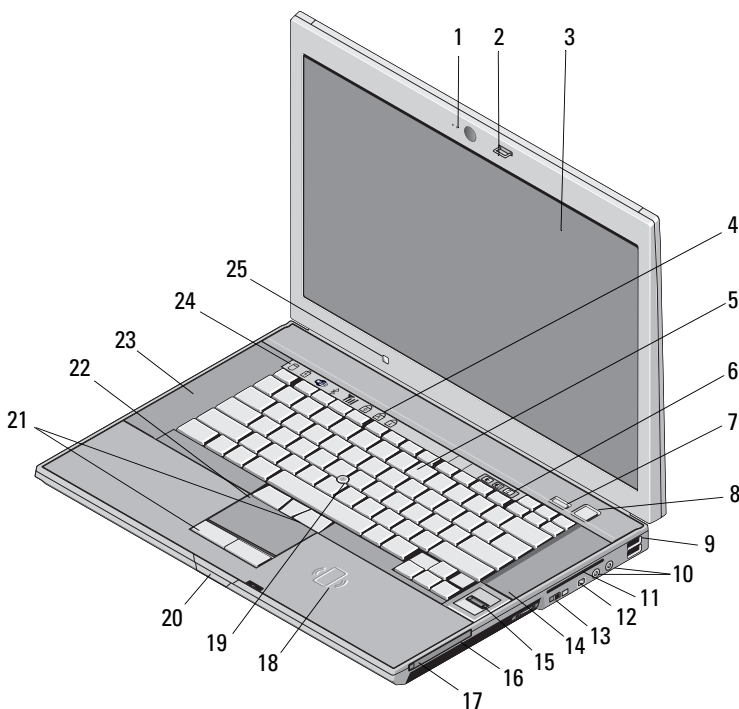

1 kamera i mikrofoni
(opcionarno)

2 brava zaslona

3 zaslona

4 svjetla statusa tipkovnice

5	tipkovnica	6	gumbi za kontrolu glasnoće
7	gumb Dell ControlPoint (DCP)	8	gumb za uključivanje/isključivanje
9	USB priključci (2)	10	audio (izlaz) i mikrofon (ulaz) priključci
11	utor za "smart" karticu	12	IEEE 1394 priključak
13	prekidač za bežično i Gumb Dell™ Wi-Fi Catcher™ lokatora mreže	14	zvučnik
15	čitač otisaka prstiju (neobavezno)	16	prostor za medije
17	utor za računalnu karticu	18	beskontaktni čitač "smart" kartice
19	track stick	20	brava za otvaranje zaslona
21	gumbi track stick/gumbi touch pad	22	Podloga osjetljiva na dodir (touch pad)
23	zvučnik	24	svjetla statusa uređaja
25	senzor za osvjetljenost prostora		

Pogled straga

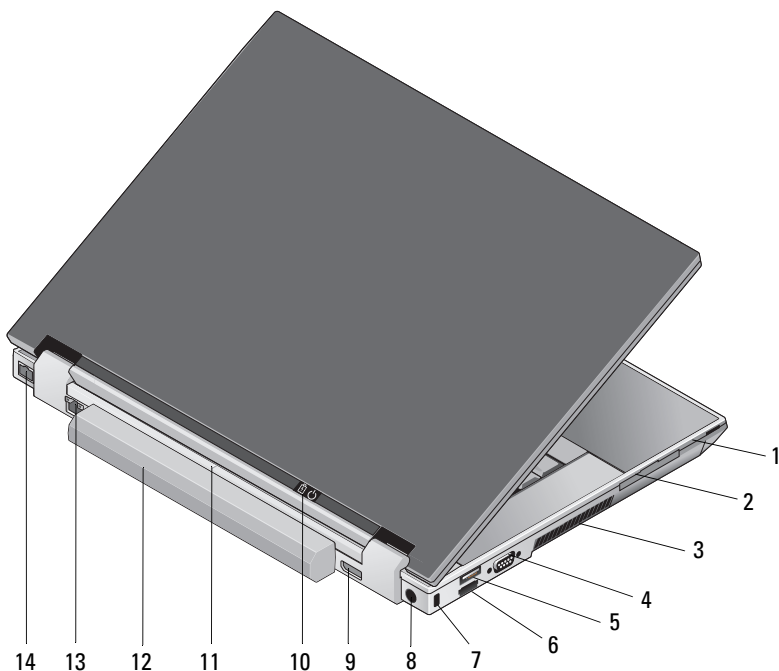

- | | | | |
|----|---|----|------------------------------------|
| 1 | utor za karticu SecureDigital (SD) | 2 | utor za ExpressCard |
| 3 | ventilacijski otvori | 4 | video priključak |
| 5 | USB priključak | 6 | eSATA/USB priključak |
| 7 | utor za sigurnosni kabel | 8 | poveznik za AC adapter |
| 9 | ulaz za priključivanje zaslona | 10 | svjetlo napajanja/svjetlo baterije |
| 11 | oznaka za postavljanje priključne stanice (docking station) | 12 | baterija |
| 13 | priključak za mrežu (RJ-45) | 14 | priključak za modem (RJ-11) |

- ⚠ OPREZ:** Nemojte blokirati, gurati predmete u ventilacijske otvore ili dopustiti da se u njima nagomila prašina. Uključeno računalo Dell ne odlažite na mjestima sa slabom ventilacijom, na primjer u kovčegu. Ograničeni protok zraka može oštetiti računalo ili uzrokovati požar. Računalo uključi ventilator kada se zagrije. Zvuk ventilatora je normalan i ne ukazuje na probleme sa ventilatorom ili računalom.

Zamjena baterije

- ⚠ OPREZ:** Prije nego započnete bilo koji postupak u ovom odlomku, pročitajte sigurnosne upute koje ste dobili sa vašim računalom.
- ⚠ OPREZ:** Prije uklanjanja ili zamjene baterije isključite računalo. Zatim isključite adapter iz električne utičnice i računala, isključite modem iz zidne utičnice i računala i odstranite bilo kakve vanjske kablove iz računala.
- ⚠ OPREZ:** Korištenje nekompatibilne baterije može povećati opasnost od eksplozije ili vatre. Bateriju zamijenite isključivo s kompatibilnom baterijom kupljenom od tvrtke Dell. Baterija je proizvedena da radi s vašim Dell™ računalom. Nemojte koristiti baterije s drugih računala na vašem računalu.

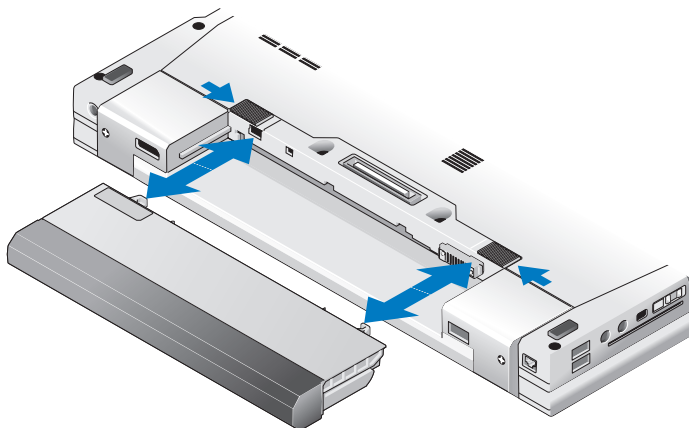

Prekidač za bežičnu vezu i Dell™ Wi-Fi Catcher™ lokator mreže



ikona prekidača za bežičnu vezu



ikona Dell Wi-Fi Catcher lokatora mreže

Koristite bežični prekidač kako biste omogućili ili onemogućili bežičnim mrežnim uređajima i Wi-Fi Catcher lokatoru mreže da lociraju mreže. Za više informacija o prekidaču za bežičnu vezu i Wi-Fi Catcher lokatoru mreže, pogledajte *Tehnološki priručnik za Dell* na vašem računalu ili na support.dell.com. Za informacije o spajanju na Internet, pogledajte "Spajanje na Internet" na stranici 15.

Postavljanje vašeg računala

Brzo postavljanje

- ⚠ **OPREZ:** Prije nego započnete bilo koji postupak u ovom odlomku, pročitajte sigurnosne upute koje ste dobili sa vašim računalom.
 - ⚠ **OPREZ:** Adapter za izmjeničnu struju možete upotrebljavati na električnim utičnicama širom svijeta. Međutim, priključnice i razdjelnici napajanja razlikuju se od države do države. Korištenje neodgovarajućeg kabela ili nepravilno priključenje kabela na razdjelnik napajanja ili električnu utičnicu može uzrokovati požar ili oštećenja opreme.
 - ➡ **OBAVIJEST:** Kada isključite kabel adaptera iz računala, zahvatite utikač a ne kabel, i čvrsto ali lagano povucite kako biste izbjegli oštećenje kabela. Kod namatanja kabela adaptera slijedite utikač adaptera kako ne biste oštetili kabel.
 - 📌 **NAPOMENA:** Neki uređaji možda neće biti uključeni ako ih niste naručili.
- 1 Priključite adapter na priključak za adapter na računalu i na utičnicu.

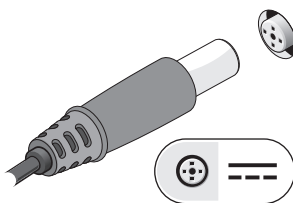

- 2 Priključite mrežni kabel.

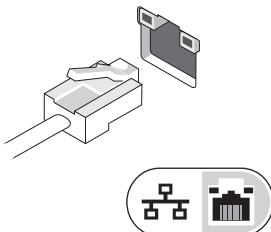

- 3** Priključite USB uređaje, kao što su miš ili tipkovnica.

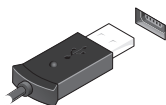

- 4** Priključite IEEE 1394 uređaje, kao što je DVD čitač.

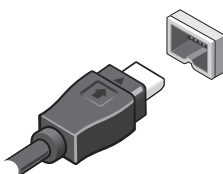

- 5** Otvorite zaslon računala i pritisnite tipku za pokretanje kako biste uključili računalo.



NAPOMENA: Preporučujemo da uključite i isključite računalo barem jedanput prije nego instalirate bilo kakve kartice ili priključite računalo na uređaj za priključivanje ili ostale vanjske uređaje kao što je pisač.

- 6 Spojite se na Internet. Pogledajte "Spajanje na Internet" na stranici 15 za više informacija.

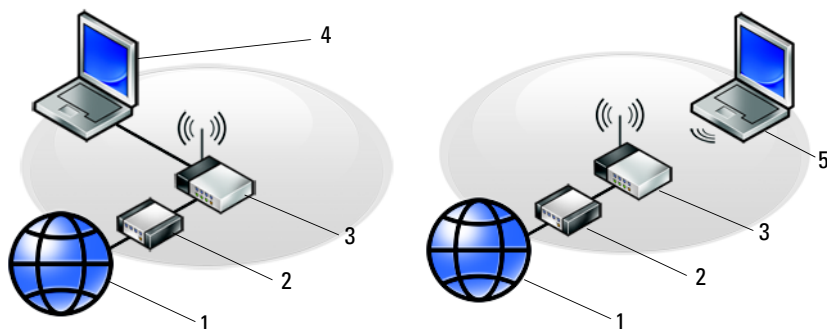

- | | | | |
|---|--------------------------------------|---|-------------------------------------|
| 1 | Internet usluge | 2 | kabel ili DSL modem |
| 3 | bežični usmjerivač | 4 | prijenosno računalo sa žičnom vezom |
| 5 | prijenosno računalo s bežičnom vezom | | |

Spajanje na Internet

NAPOMENA: Davatelji internetskih usluga i njihove ponude variraju od zemlje do zemlje.

Za spajanje na Internet trebate modem ili mrežnu vezu i davatelja internetskih usluga (ISP). *Ako koristite vezu na biranje (dial-up)*, prije postavljanja internetske veze priključite telefonsku liniju na modemski priključak računala i zidnu telefonsku utičnicu. *Ako koristite DSL vezu ili vezu uz pomoć kablenskog/satelitskog modema*, kontaktirajte vašeg davatelja internetskih usluga ili službu za mobilni telefon za uputstva za postavljanje.

Postavljanje internetske veze

Za postavljanje internetske veze s prečacom na radnoj površini dobivenim od vašeg ISP-a:

- 1 Spremite i zatvorite sve otvorene datoteke i izađite iz svih otvorenih programa.
- 2 Dva puta kliknite na ikonu ISP-a na radnoj površini Microsoft® Windowsa®.
- 3 Za dovršetak postavljanja pratite upute na zaslonu.

Ako na vašoj radnoj površini nemate ikonu ISP-a ili ako želite postaviti internetsku vezu preko drugog ISP-a, učinite sljedeće korake iz odgovarajućeg odlomka u nastavku.



NAPOMENA: Ako se ne možete spojiti na Internet, pogledajte *Tehnološki priručnik za Dell*. Ako ste se prije uspješno spojili na Internet, ISP možda ima problema sa nezadovoljavajućim prijemom. Obratite se davatelju internetskih usluga za provjeru statusa usluge ili se pokušajte ponovo priključiti kasnije.



NAPOMENA: Pri ruci imajte spremne informacije ISP-a. Ako nemate ISP-a, obratite se čarobnjaku za **Povezivanje na Internet** preko Microsoft® Windows® izbornika **Start** i značajke **Pomoć i podrška**.

Operativni sustav Microsoft® Windows® XP

- 1 Spremite i zatvorite sve otvorene datoteke i izađite iz svih otvorenih programa.
- 2 Kliknite na **Start** → **Internet Explorer** → **Povezivanje na internet**.
- 3 U sljedećem prozoru kliknite odgovarajuću opciju:
 - Ako nemate ISP-a, kliknite **Izaberi s popisa davatelja internetskih usluga (ISP)**.
 - Ako ste od svog ISP-a već dobili informacije za postavljanje ali niste dobili CD za postavljanje, kliknite **Ručno postavi moju vezu**.
 - Ako imate CD za postavljanje, kliknite **Koristi CD mog ISP-a**.
- 4 Kliknite na **Dalje**.

Ako ste odabrali **Ručno postavi moju vezu** u korak 3, nastavite na korak 5. U protivnom, za dovršetak postavljanja pratite upute na zaslonu.



NAPOMENA: Ako ne znate koji tip veze da odaberete, kontaktirajte svog ISP-a.

- 5 Kliknite odgovarajuću opciju pod **Kako se želite spojiti na Internet?**, te kliknite na **Dalje**.

- 6 Za dovršetak postavljanje koristite informacije za postavljanje dobivene od vašeg ISP-a.

Microsoft Windows Vista®

- 1 Spremite i zatvorite sve otvorene datoteke i izađite iz svih otvorenih programa.
- 2 Kliknite tipku Windows Vista Start  → **Upravljačka ploča**
- 3 Pod **Mreže i Internet**, pritisnite **Povezivanje na Internet**.
- 4 U prozoru **Povezivanje na Internet** kliknite ili **Broadband (PPPoE)** ili **Dial-up**, ovisno o tome kako se želite spojiti:
 - Odaberite **Broadband** ako ćete koristiti DSL, satelitski modem, modem kablanske TV ili povezivanje Bluetooth bežičnom tehnologijom.
 - Odaberite **Dial-up** ako ćete koristiti dial-up modem ili ISDN.



NAPOMENA: Ako ne znate koji tip veze odabrati pritisnite **Pomozi izabrati** ili kontaktirajte svog ISP-a.

- 5 Slijedite upute na zaslonu i koristite informacije o postavljanju koje ste dobili od vašeg ISP-a, kako biste dovršili postavljanje.

Prijenos informacija na novo računalo

Operativni sustav Microsoft® Windows® XP

Windows XP ima Čarobnjaka za prijenos datoteka i postavki za prijenos podataka iz izvornog na novo računalo.

Podatke možete prenijeti na novo računalo preko mrežne ili serijske veze, ili ih možete pohraniti na uklonjive medije, kao što je CD za presnimavanje, za prijenos na novo računalo.



NAPOMENA: Informacije iz starog računala na novo možete prenijeti tako da oba računala izravno povežete preko serijskog kabela priključenog na ulaze/izlaze (I/O) oba računala. Za uputstva o postavljanju izravne veze kabelom između dva računala, pogledajte članak #305621 u bazi znanja Microsoft sa naslovom *Kako postaviti izravnu vezu kabelom između dva računala u operativnom sustavu Windows XP*. U nekim državama ove informacije nisu omogućene.

Za prijenos informacija na novo računalo morate pokrenuti Čarobnjak za prijenos datoteka i postavki.

Pokretanje Čarobnjaka za prijenos datoteka i postavki sa medijem operativnog sustava



NAPOMENA: Ovaj postupak zahtjeva medij *operativnog sustava*. Ovaj medij nije obavezan i možda neće biti uključen s određenim računalom.

Za pripremu novog računala za prijenos datoteka:

- 1 Otvorite Čarobnjaka za prijenos datoteka i postavki: kliknite na **Start**→ **Svi programi**→ **Dodatna oprema**→ **Alati sustava**→ **Čarobnjak za prijenos datoteka i postavki**.
- 2 Kada se pojavi zaslon **Čarobnjaka za prijenos datoteka i postavki**, kliknite na **Dalje**.
- 3 Na zaslonu **Koje je ovo računalo?** kliknite na **Novo računalo**→ **Dalje**.
- 4 Na zaslonu **Imate li CD Windows XP?** kliknite na **Upotrijebit ću čarobnjaka iz CD-a Windows XP**→ **Dalje**.
- 5 Kada se pojavi zaslon **Sada idite na vaše staro računalo**, idite na vaše staro ili izvorno računalo. *Nemojte* kliknuti na **Dalje** u ovom trenutku.

Za kopiranje podataka s vašeg starog računala:

- 1 U staro računalo umetnite medij *operativni sustav* Windows XP.
- 2 Na zaslonu za **Dobrodošlicu u Microsoft Windows XP**, kliknite **Izvedi dodatne zadatke**.
- 3 Pod **Što želite učiniti?**, kliknite **Prenesi datoteke i postavke**→ **Dalje**.
- 4 Na zaslonu **Koje je ovo računalo?** kliknite na **Staro računalo**→ **Dalje**.
- 5 Na zaslonu **Izaberi način prijenosa**, kliknite na željeni način prijenosa.
- 6 Na zaslonu **Što želite prenijeti?**, odaberite stavke koje želite prenijeti i kliknite na **Dalje**.
Nakon kopiranja svih podataka, pojavljuje se zaslon **Završavanje faze sakupljanja**.
- 7 Kliknite na **Dovrši**.

Za prijenos podataka na novo računalo:

- 1 Na zaslonu novog računala **Sada idite na staro računalo**, kliknite na **Dalje**.
- 2 Na zaslonu **Gdje su datoteke i postavke?** odaberite način koji ste izabrali za prijenos vaših postavki i datoteka i kliknite na **Dalje**.
Čarobnjak odnosi prikupljene datoteke i postavke na novo računalo.
- 3 Na zaslonu **Dovrši**, kliknite na **Dovrši**, te ponovno pokrenite novo računalo.

Pokretanje Čarobnjaka za prijenos datoteka i postavki bez medija operativnog sustava

Za pokretanje Čarobnjaka za prijenos datoteka i postavki bez medija *operativnog sustava*, morate stvoriti disk za čarobnjaka koji će vam omogućiti stvaranje pričuvene kopije slikovnih datoteka na uklonjivom mediju.

Za izradu diska za čarobnjaka koristite novo računalo sa Windows XP i izvedite sljedeće korake:

- 1 Otvorite Čarobnjaka za prijenos datoteka i postavki: kliknite na **Start**→ **Svi programi**→ **Dodatna oprema**→ **Alati sustava**→ **Čarobnjak za prijenos datoteka i postavki**.
- 2 Kada se pojavi zaslon **Čarobnjaka za prijenos datoteka i postavki**, kliknite na **Dalje**.
- 3 Na zaslonu **Koje je ovo računalo?** kliknite na **Novo računalo**→ **Dalje**.
- 4 Na zaslonu **Imate li CD Windows XP?** kliknite na **Želim izraditi disk za čarobnjaka u sljedećem pogonu**→ **Dalje**.
- 5 Umetnite uklonjivi medij, kao što je upisivi CD i kliknite na **U redu**.
- 6 Kada je izrada diska završena i kada se pojavi poruka **Sada idite na vaše staro računalo, nemojte** kliknuti na **Dalje**.
- 7 Idite na staro računalo.

Za kopiranje podataka s vašeg starog računala:

- 1 Umetnite disk za čarobnjaka na vaše staro računalo, i zatim kliknite na **Start**→ **Pokreni**.
- 2 U polje **Otvori** unutar prozora **Pokreni** pronađite **fastwiz** (na odgovarajućem odstranjivom mediju) i kliknite **U redu**.
- 3 Kada se pojavi zaslon dobrodošlice **Čarobnjaka za prijenos datoteka i postavki**, kliknite na **Dalje**.
- 4 Na zaslonu **Koje je ovo računalo?** kliknite na **Staro računalo**→ **Dalje**.
- 5 Na zaslonu **Izaberi način prijenosa**, kliknite na željeni način prijenosa.
- 6 Na zaslonu **Što želite prenijeti?**, odaberite stavke koje želite prenijeti i kliknite na **Dalje**.

Nakon kopiranja svih podataka, pojavljuje se zaslon **Završavanje faze sakupljanja**.

- 7 Kliknite na **Dovrši**.

Za prijenos podataka na novo računalo:

- 1 Na zaslonu novog računala **Sada idite na staro računalo**, kliknite na **Dalje**.
- 2 Na zaslonu **Gdje su datoteke i postavke?** odaberite način koji ste izabrali za prijenos vaših postavki i datoteka i kliknite na **Dalje**. Slijedite upute na zaslonu. Čarobnjak učitava prikupljene datoteke i postavke koje zatim odnosi na novo računalo.

Nakon što se odnesu sve postavke i datoteke, pojavit će se zaslon **Dovršeno**.

- 3 Kliknite na **Dovrši** i ponovno pokrenite novo računalo.



NAPOMENA: Za više informacija o ovom postupku, pretražite **support.dell.com** i nađite dokument #154781 (*Kakve metode postoje za prijenos datoteka iz mog starog računala na novo Dell™ računalo koristeći Microsoft® Windows® XP Operating System?*).



NAPOMENA: Pristup dokumentima baze znanja tvrtke Dell™ nije omogućeno u svim državama.

Microsoft Windows Vista®

- 1 Kliknite gumb Start  Windows Vista i zatim kliknite na **Prenesi datoteke i postavke** → **Započni Windows jednostavan prijenos**.
- 2 U dijaloškom okviru **Kontrola korisničkog računa**, kliknite na **Nastavi**.
- 3 Kliknite na **Pokreni novi prijenos** ili **Nastavi prijenos u tijeku**.
- 4 Slijedite uputstva čarobnjaka Windows jednostavan prijenos.

Specifikacije



NAPOMENA: Ponude mogu varirati ovisno o regiji. Za više informacija u vezi konfiguracije vašeg računala, kliknite na **Start** → **Pomoć i podrška** i zatim odaberite opciju za pregled informacija o vašem računalu.

Procesor

Tip procesora	Intel® Core™ 2 Duo processor
L2 memorija	6 MB
Frekvencija prednje sabirnice	1067 MHz

Spremanje

Tvrdi disk	SATA
Drugi tvrdi disk	u prostoru za medij (opcionalno)

Informacije o sustavu

Set čipova	Intel 45 Express
Širina podatkovne sabirnice	64 bit
Širina DRAM sabirnice	64 bit
Širina procesorske sabirnice	36 bit
Flash EPROM	SPI 32 Mbita
PCI sabirnica (samo diskretna grafička kartica)	x16 PCIe

Računalna kartica

CardBus kontroler	Ricoh R5C847
Priključak za računalnu karticu	jedan (podržava kartice Vrsta I ili Vrsta II)
Podržane kartice	3,3 V i 5 V
veličina priključka za računalnu karticu	80 pinova

ExpressCard

NAPOMENA: Otvor za ExpressCard dizajniran je samo za kartice ExpressCard. NE podržava PC kartice.

Priključak za ExpressCard	Utor za ExpressCard (podržava i USB i PCIe vezne sklopove)
Podržane kartice	ExpressCard/54 i ExpressCard/34 čimbenici oblika

Čitač memorijske kartice Secure Digital (SD)

Podržane kartice	SD, SDIO, SD HC, Mini SD (s adapterom) MMC, MMC+, Mini MMC (s adapterom)
------------------	---

Memorija

Priključak memorijskog modula	2 DIMM utora
Konfiguracije memorija	512 MB (1 DIMM) 1 GB (1 DIMM ili 2 DIMM-a) 2 GB (1 DIMM ili 2 DIMM-a) 4 GB (1 DIMM ili 2 DIMM-a, samo Microsoft® Windows Vista®) 8 GB (2 DIMM-a, samo Windows Vista)
Tip memorije	DDR II 667 Mhz i 800 MHz (ako je podržava chipset i/ili kombinacija procesora); samo memorija ne-ECC
Minimalna memorija	512 MB (1 DIMM)
Maksimalna memorija	8 GB (samo Windows Vista)

Memorija (*nastavak*)

NAPOMENA: Dvokanalni širokopojasni postupak zahtjeva da oba memorijska utora budu popunjena i podudarna u veličini.

NAPOMENA: Prikazana dostupna memorija ne odražava svu maksimalnu memoriju jer je dio memorije rezerviran za datoteke sustava.

Ulazi i priključci

Audio	priključak za mikroskop, priključak za stereo slušalice/zvučnike
IEEE 1394a	Priključak s 4-pin
Utori I/O	Višestruki čitač kartica SD podržava SD, SDIO, SD-HC, Mini-SD (s adapterom) MMC, MMC+, Mini-MMC (s adapterom) Utor za ExpressCard za jednu karticu od 54mm ili 34mm jedan utor za CardBus/PCMCIA integrirani čitač "smart" kartica
Podrška Mini-Card (unutrašnji utori za proširenje)	jedan utor MiniCard određen za WLAN jedan utor MiniCard određen za WWAN i Mobilni Broadband jedan utor Full-Mini-Card za WPAN, Bluetooth® bežičnu tehnologiju ili UWB WWAN ili WPAN Full-Mini-Card utor može se koristiti i za Intel Flash Cache
Prostor za medije	podrška komponente E-Family i E-Module
Modem	RJ-11 ulaz
Mrežni adapter	RJ-45 ulaz
USB, eSATA	tri USB 2.0 priključka s do 2 A dijeljenog napajanja za vanjske uređaje jedan USB 2.0/eSATA priključak s do 2 A dijeljenog napajanja za vanjske uređaje
Video	Ulaz za zaslon podržava HDMI, DVI putem dongla

Komunikacije

Modem:	unutarnji modem
Mrežni adapter	10/100/1000 Ethernet LAN na matičnoj ploči
Bežično	WLAN Mobilni Broadband Bluetooth® bežična tehnologija WI-MAX Ultra-široko pojasna tehnologija
Mobilni Broadband	Puna mini kartica
GPS	Mini kartica Mobilnog Broadbanda s podrškom GPS-a

Video

NAPOMENA: Vaše Dell™ računalo ima obe integrirane i diskretne opcije videa.

Tip videa	integriran i diskrete na ploču sustava, hardver ubrzan
Podatkovna sabirnica	integrirane video ili PCI-E grafike x16
Video kontrolor	Intel Extreme (integriran) nVIDIA Quadro NVS 160M (diskret)
Video memorija	do 256 MB (integrirana) 256-MB odvojeno (diskrete)
Video izlaz	VGA, ulaz za priključivanje zaslona
Vanjska podrška	VGA ulaz za priključivanje zaslona DVI (adapter za ulaz za priključak zaslona ili preko E-Porta) HDMI (adapter za ulaz za priključak zaslona)

Audio

Tip audia	dvokanalni audio visoke definicije (Azalia)
Audio codec	IDT 92HD71B

Audio (nastavak)

Stereo pretvorba	24-bitna (analogni prema digitalnom digitalni prema analognom)
Sučelja:	
Unutarnje	unutarnji audio visoke definicije(Azalia)
Vanjsko	vanjski priključak za mikrofoni, priključak za stereo slušalice/zvučnike
Zvučnici	dva zvučnika od 1W 4 ohm
Unutarnje pojačalo za zvučnik	1W po kanalu, 4 ohm
Unutarnji mikrofoni	jednostruki digitalni mikrofoni
Kontrola glasnoće	gumbi za kontrolu glasnoće i isključivanje zvuka

Zaslon

Tip (aktivna-matrica TFT)	WXGA, WXGA+, WUXGA
Dimenzije	391 mm (15,4 inča), omjer širine (omjer 16:10)
Maksimalne rezolucije:	
WXGA CCFL	1280 x 800 s 18-bitnom bojom (262 K)
WXGA+ WLED	1440 x 900 s 18-bitnom bojom (262 K)
WUXGA 2-CCFL	1920 x 1200 s 18-bitnom bojom (262 K)
Učestalost osvježavanja	60 Hz
Radni kut	0° (zatvoren) do 160° (osim kad je dockiran)
Kutovi gledanja:	
Horizontalno	WXGA: 40/40° WXGA+: 55/55° WUXGA: 55/55°
Okomito	WXGA: 15/30° WXGA+: 45/45° WUXGA: 45/45°

Zaslon (*nastavak*)

Gustoća piksela:	WXGA: 0,2373 WXGA+: 0,2109 WUXGA: 0,1725
Potrošnja energije (ploča s pozadinskom rasvjetom):	WXGA: 6,2 W (maks.) bez unutrašnjih gubitaka WXGA+: 5,8 W (maks.) WUXGA+: 13,0 W (maks.)

Tipkovnica

Broj tipki	83 (SAD i Kanada); 84 (Europa); 87 (Japan)
Raspored	QWERTY/AZERTY/Kanji
Veličina	puna veličina (razmak sredine od tipke do tipke 19 mm)

Touch pad

X/Y prostorna razlučivost (način rada grafičke table)	240 cpi
Veličina:	
Širina	65,8 mm (2,59 inča), područje s aktivnim senzorom
Visina	38,5 mm (1,52 inča), pravokutno

Baterija

Vrste	4 ćelije "pametna" lithium ion 6 ćelija "smart" litij-ionska 9 ćelija "smart" litij-ionska 12 ćelija "smart" polimerskih ploča
-------	---

Dimenzije baterije od 4 ćelije litij-ionska:

Dubina	206 mm (8,11 inča)
Visina	19,8 mm (0,78 inča)
Širina	47,0 mm (1,85 inča)
Težina	0,24 kg (0,53 lb)

Baterija (*nastavak*)

Dimenzije baterije od 6 ćelija litij-ionska:

Dubina	206 mm (8,11 inča)
Visina	19,8 mm (0,78 inča)
Širina	47,0 mm (1,85 inča)
Težina	0,33 kg (0,73 lb)

Dimenzije baterije od 9 ćelija litij-ionska:

Dubina	208 mm (8,67 inča)
Visina	22,3 mm (0,88 inča)
Širina	68,98 mm (2,70 inča)
Težina	0,51 kg (1,12 lb)

Dimenzije baterije od 12 ćelija polimernih ploča:

Dubina	14,48 mm (0,57 inča)
Visina	217,24 mm (8,55 inča)
Širina	322,17 mm (12,68 inča)

Napon baterije 11,1 VDC

W/h:

4 ćelije primarna baterija	35 W/h, 2,6 A
6 ćelija primarna baterija	56 W/h, 2,6 A
9 ćelija, baterija velikog kapaciteta	85 W/h, 2,6 A (opcionarno, u pregradi za bateriju)

NAPOMENA: Vrijeme rada baterije varira ovisno o radnim uvjetima i može se značajno smanjiti pod određenim uvjetima korištenja intenzivne električne energije (pogledajte).

Vrijeme rada (približno):

Računalno isključeno 1 sat ili do 80% kapaciteta

Vijek trajanja (približno) do 500 ciklusa punjenja/praznjenja

Temperaturni raspon:

Radni 0° do 40°C (32° do 104°F)

Spremanje -10° do 65°C (14° do 149°F)

Baterija veličine kovanice CR-2032

AC Adapter

Vrste	65-W prenosni adapter 90-W AC adapter 130-W Dell adapter PA-4E
Ulazni napon	100–240 VAC
Frekvencija	50–60 Hz
Izlazni napon	19,5 VDC
65W prenosni adapter	
Ulazna struja	1,5 A
Izlazna struja	3,34 A
90W AC adapter	
Ulazna struja	1,5 A
Izlazna struja	4,62 A
130W Dell adapter PA-4E	
Ulazna struja	2,5 A
Izlazna struja	6,7 A
Dimenzije	
Visina	70,22 mm (2,76 inča)
Širina	146,64 mm (5,77 inča)
Dubina	16,3 mm (0,64 inča)
Temperaturni raspon:	
Radni	0° do 35°C (32° do 95°F)
Spremanje	–40° do 65°C (–40° do 149°F)

Fizički

Visina	27 mm (1,06 inča) sprijeda 33,3 mm (1,31 inča) straga
Širina	358 mm (14,1 inča)
Dubina	244 mm (9,61 inča)

Fizički (nastavak)

Težina	2,57 kg (5,69 lb) s baterijom od 6 ćelija i optičkim pogonom
	2,46 kg (5,41 lb) s baterijom od 6 ćelija i optičkim pogonom

Okružje

Temperaturni raspon:

Radni 0° do 35°C (32° do 95°F)

Spremanje -40° do 65°C (-40° do 149°F)

Relativna vlažnost (maksimalno):

Radno 10% do 90% (nekondenzirajuće)

Spremanje 5% do 95% (nekondenzirajuće)

Maksimalna vibracija (koristeći spektar nasumične vibracije koja stimulira korisničku okolinu):

Radno 0,66 GRMS

Spremanje 1,3 GRMS

Maksimalan šok (mjereno sa tvrdim diskom u radnom načinu i sa 2 ms pola sinusnim impulsom za djelovanje). Također je mjereno sa tvrdim diskom u položaju u kojem je postavljen na prednji dio i sa 2 ms polusinusnim impulsom za skladištenje):

Radno 143 G

Spremanje 163 G

Visina (maksimum):

Radno -15,2 do 3048 m (-50 do 10.000 ft)

Spremanje -15,2 do 3048 m (-50 do 10.000 ft)

Rješavanje problema

⚠ OPREZ: Uvijek isključite vaše računalo iz utičnice prije nego što uklonite pokrov, kako biste se zaštitili od mogućeg električnog udara, rana uzrokovanih micanjem lopatica ventilatora ili ostalih očekivanih ozljeda.

⚠ OPREZ: Prije nego započnete bilo koji postupak u ovom odlomku, pročitajte sigurnosne upute koje ste dobili sa vašim računalom.

Alati

Svjetla napajanja

Dvobojno svjetlo gumba napajanja smješteno na prednjem dijelu računala i na stražnjem lijevom kutu računala svijetli i trepti ili ne trepti, označavajući različita stanja. Ako svjetlo napajanja svijetli žuto:

Ponašanje svjetla napajanja	Pokazuje
Isključeno	Računalo je isključeno ili ne prima električnu energiju.
Svijetli plavo i računalo ne odgovara	Monitor je priključen i vjerojatno nije uključen.
Treperi plavo	Računalo je u stanju čekanja. Pritisnite bilo koju tipku na tipkovnici, pomaknite miša ili pritisnite gumb napajanja za nastavak u radni postupak.
Treperi žuto	Računalo se napaja električnom energijom, uređaj kao memorijski modul ili grafička kartica ne radi ispravno ili je nepravilno instaliran.
Svijetli žuto	Možda postoji problem s električnom energijom ili neki unutarnji uređaj ne radi ispravno.

Šifre zvučnih signala "bip"

Vaše računalo može proizvesti nekolicinu zvučnih signala "bip" za vrijeme uključivanja ako monitor ne može prikazati pogreške ili probleme. Ova serija zvučnih signala "bip", nazivom šifra zvučnog signala "bip", identificira problem. Jedna moguća šifra zvučnog signala sastoji se od tri kratka bipa koji se ponavljaju. Ova šifra naznačuje da vaše računalo ima mogući problem sa matičnom pločom.

Ako vaše računalo proizvodi zvučne signale tijekom pokretanja:

- 1 Zapišite šifru zvučnog signala.
- 2 Pokrenite Dell™ Dijagnostiku kako biste točnije identificirali uzrok (pogledajte "Dell Dijagnostika" na stranici 41).

Šifra (ponavljajući kratki zvučni signali)	Opis	Predloženo rješenje
1	Pogreška sa BIOS checksum. Moguća pogreška na matičnoj ploči.	Kontaktirajte tvrtku Dell.
2	Nisu pronađeni memorijski moduli	<p>1 Ako imate instalirano dva ili više memorijskih modula, tada uklonite module, ponovno instalirajte jedan modul (pogledajte <i>Servisni priručnik</i> na support.dell.com) i zatim ponovno pokrenite računalo. Ako se računalo normalno pokrene tada ponovno instalirajte dodatni modul. Nastavite sve dok ne pronađete modul sa pogreškom ili ponovno instalirajte sve module bez pogreške.</p> <p>2 Ako je to moguće, instalirajte dobru memoriju istog tipa na vaše računalo (pogledajte <i>Servisni priručnik</i> na support.dell.com).</p> <p>3 Ako se problem još uvijek pojavljuje, kontaktirajte tvrtku Dell.</p>
3	Moguća pogreška na matičnoj ploči	Kontaktirajte tvrtku Dell.

Šifra (ponavljajući kratki zvučni signali)	Opis	Predloženo rješenje
4	Pogreška na RAM Čitanje/Zapisivanje	<p>1 Provjerite ako morate imati posebne memorijske module/memorijske priključke (pogledajte <i>Servisni priručnik</i> na support.dell.com).</p> <p>2 Potvrdite da su memorijski moduli koje ste instalirali kompatibilni sa računalom (pogledajte <i>Servisni priručnik</i> na support.dell.com).</p> <p>3 Ako se problem još uvijek pojavljuje, kontaktirajte tvrtku Dell.</p>
5	Pogreška sa satom stvarnog vremena. Moguća pogreška baterije ili matične ploče.	<p>1 Zamijenite bateriju (pogledajte <i>Servisni priručnik</i> na support.dell.com).</p> <p>2 Ako se problem još uvijek pojavljuje, kontaktirajte tvrtku Dell.</p>
6	Pogreška kod testiranja video BIOS-a	Kontaktirajte tvrtku Dell.
7	Pogreška sa testiranjem memorije CPU	Kontaktirajte tvrtku Dell.

Poruke o pogreškama

 **OPREZ: Prije nego započnete bilo koji postupak u ovom odlomku, pročitajte sigurnosne upute koje ste dobili sa vašim računalom.**

Ukoliko poruka nije na popisu, pogledajte dokumentaciju za operativni sustav ili program koji je bio pokrenut kada se poruka pojavila.

POGREŠKA POMOĆNOG UREĐAJA — Touch pad ili vanjski miš ne rade ispravno. Kod vanjskog miša, provjerite priključene kablove. Omogućite opciju **Uređaj za pokazivanje** u programu za postavljanje sustava. Za više informacija pogledajte *Servisni priručnik* na support.dell.com. Ako se problem još uvijek pojavljuje, kontaktirajte tvrtku Dell (pogledajte "Kontaktiranje tvrtke Dell" na stranici 65).

NEPRAVILNA NAREDBA ILI NAZIV DATOTEKE — Provjerite ako ste pravilno napisali naredbu, stavili prazna mjesta na prava mjesta i koristili pravilni naziv putanje.

MEMORIJA NE RADI ZBOG POGREŠKE — Primarna memorija unutar mikroprocesora ne radi. Kontaktirajte tvrtku Dell (pogledajte "Kontaktiranje tvrtke Dell" na stranici 65).

POGREŠKA NA KONTROLORU CD POGONA — Pogon za CD ne odaziva se na naredbe računala.

POGREŠKA PODATAKA — Tvrdi disk ne može čitati podatke.

SMANJIVANJE DOSTUPNE MEMORIJE — Jedan ili više memorijskih modula ne rade ispravno ili nisu pravilno smješteni. Ponovno instalirajte memorijske module i ako je potrebno, zamijenite ih. Za više informacija pogledajte *Servisni priručnik* na support.dell.com.

DISK C: POGREŠKA KOD ZAPOČINJANJA RADA — Tvrdi disk se nije mogao pokrenuti. Pokrenite testove za tvrdi disk preko Dell Dijagnostike (pogledajte "Dell Dijagnostika" na stranici 41).

DISK NIJE SPREMAN — Postupak zahtjeva da se tvrdi disk nalazi u pregradi prije nego možete nastaviti. Instalirajte tvrdi disk u pregradu tvrdog diska. Za više informacija pogledajte *Servisni priručnik* na support.dell.com.

POGREŠNO OČITAVANJE PCMCIA KARTICE — Računalo ne može identificirati ExpressCard. Ponovno umetnite karticu ili pokušajte drugu. Za više informacija pogledajte *Servisni priručnik* na support.dell.com.

PROMIENJENA JE VELIČINA PROŠIRENE MEMORIJE — Količina memorije zabilježena u neizbrisivoj memoriji (NVRAM) ne podudara se s memorijom instaliranom na računalo. Ponovno pokrenite računalo. Ako se pogreška još uvijek pojavljuje, kontaktirajte tvrtku Dell (pogledajte "Kontaktiranje tvrtke Dell" na stranici 65).

DATOTEKA KOJA SE KOPIRA PREVELIKA JE ZA DESTINACIJU NA DISKU — Datoteka koju pokušavate kopirati prevelika je da stane na disk ili je disk pun. Pokušajte kopirati datoteku na drugi disk ili upotrijebite disk većeg kapaciteta.

NAZIV DATOTEKE NE SMIJE SADRŽAVATI NIJEDAN OD SLJEDEĆIH ZNAKOVA: \ / : * ? " < > | — Ne koristite ove znakove u nazivima datoteka.

POGREŠKA ULAZA A20 — Memorijski modul nije dobro pričvršćen. Ponovno instalirajte memorijske module i ako je potrebno, zamijenite ih. Za više informacija pogledajte *Servisni priručnik* na support.dell.com.

OPĆE POGREŠKE — Operativni sustav ne može izvesti naredbu. Nakon poruke obično slijedi specifična informacija - na primjer, nema papira u pisaču. Poduzmite odgovarajuću radnju.

POGREŠKA KOD KONFIGURACIJE TVRDOG DISKA — Računalo ne može identificirati vrstu diska. Isključite računalo, uklonite tvrdi disk (pogledajte *Servisni priručnik* na support.dell.com), te ponovno podignite sustav na računalu uz pomoć CD-a. Zatim isključite računalo, ponovno instalirajte tvrdi disk i ponovno pokrenite računalo. Pokrenite testove za tvrdi disk preko Dell Dijagnostike (pogledajte "Dell Dijagnostika" na stranici 41).

POGREŠKA NA KONTROLORU POGONA TVRDOG DISKA 0 — Tvrdi disk ne odaziva se na naredbe računala. Isključite računalo, odstranite tvrdi disk (pogledajte *Servisni priručnik* i ponovno podignite sustav na računalu uz pomoć CD-a. Zatim isključite računalo, ponovno instalirajte tvrdi disk i ponovno pokrenite računalo. Ako se problem još uvijek pojavljuje, pokušajte sa drugim diskom. Pokrenite testove za tvrdi disk preko Dell Dijagnostike (pogledajte "Dell Dijagnostika" na stranici 41).

POGREŠKA SA POGONOM TVRDOG DISKA — Tvrdi disk ne odaziva se na naredbe računala. Isključite računalo, uklonite tvrdi disk (pogledajte *Servisni priručnik* na support.dell.com), te podignite sustav na računalu uz pomoć CD-a. Zatim isključite računalo, ponovno instalirajte tvrdi disk i ponovno pokrenite računalo. Ako se problem još uvijek pojavljuje, pokušajte sa drugim diskom. Pokrenite testove za tvrdi disk preko Dell Dijagnostike (pogledajte "Dell Dijagnostika" na stranici 41).

POGREŠKA KOD ČITANJA TVRDOG DISKA — Tvrdi disk je u kvaru. Isključite računalo, uklonite tvrdi disk (pogledajte *Servisni priručnik* na support.dell.com), te podignite sustav na računalu uz pomoć CD-a. Zatim isključite računalo, ponovno instalirajte tvrdi disk i ponovno pokrenite računalo. Ako se problem još uvijek pojavljuje, pokušajte sa drugim diskom. Pokrenite testove za tvrdi disk preko Dell Dijagnostike (pogledajte "Dell Dijagnostika" na stranici 41).

UMETNITE MEDIJ ZA PODIZANJE SUSTAVA — Operativni sustav pokušava podignuti sustav na medij koji se ne koristi za podizanje sustava, kao što su disketa ili CD. Umetnite medij za podizanje sustava

NEISPRAVNA INFORMACIJA KONFIGURACIJE – MOLIMO VAS DA PONOVO POKRENETE PROGRAM ZA POSTAVLJANJE SUSTAVA — Informacije o konfiguraciji sustava ne podudaraju se s konfiguracijom hardvera. Poruka se najvjerojatnije pojavljuje nakon što instalirate memorijski modul. Ispravite odgovarajuće opcije u programu za postavljanje sustava. Za više informacija pogledajte *Servisni priručnik* na support.dell.com.

POGREŠKA NA LINIJI SATA TIPKOVNICE — Kod vanjskih tipkovnica provjerite ako je kabel pravilno priključen. Pokrenite test za kontrolora tipkovnice preko Dell Dijagnostike (pogledajte "Dell Dijagnostika" na stranici 41).

POGREŠKA U KONTROLORU TIPKOVNICE — Kod vanjskih tipkovnica provjerite ako je kabel pravilno priključen. Ponovno pokrenite računalo i nemojte dirati tipkovnicu ili miša u tijeku podizanja sustava. Pokrenite test za kontrolora tipkovnice preko Dell Dijagnostike (pogledajte "Dell Dijagnostika" na stranici 41).

POGREŠKA PODATKOVNE LINIJE TIPKOVNICE — Kod vanjskih tipkovnica provjerite ako je kabel pravilno priključen. Pokrenite test za kontrolora tipkovnice preko Dell Dijagnostike (pogledajte "Dell Dijagnostika" na stranici 41).

POGREŠKA SA ZAGLAVLJENOM TIPKOM NA TIPKOVNICI — Kod vanjskih tipkovnica ili tipki provjerite ako je kabel pravilno priključen. Ponovno pokrenite računalo i nemojte dirati tipkovnicu ili tipke u tijeku podizanja sustava. Pokrenite test za zaglavljenu tipku preko Dell Dijagnostike (pogledajte "Dell Dijagnostika" na stranici 41).

LICENCIRANI SADRŽAJ NIJE DOSTUPAN U MEDIA DIRECT — Dell™ MediaDirect™ ne može verificirati ograničenja Upravljanja digitalnim pravima (DRM) tako da se ta datoteka ne može otvoriti (pogledajte "Dell Dijagnostika" na stranici 41).

POGREŠKA ADRESNE LINIJE MEMORIJE NA ADRESI, OČITAVANJE VRIJEDNOSTI U OČEKIVANJU VRIJEDNOSTI — Memorijski modul ne radi ispravno ili nije dobro pričvršćen. Ponovno instalirajte memorijske module i ako je potrebno, zamijenite ih. Za više informacija pogledajte *Servisni priručnik* na support.dell.com.

POGREŠKA KOD RASPOREĐIVANJA MEMORIJE — Softver koju pokušavate pokrenuti nije u skladu sa operativnim sustavom, drugim programom ili uslužnim programom. Isključite računalo, pričekajte 30 sekundi i zatim ponovno uključite računalo. Pokušajte ponovno pokrenuti program. Ako se poruka s pogreškom još uvijek pojavljuje, pogledajte softversku dokumentaciju.

POGREŠKA PODATKOVNE LINIJE MEMORIJE NA ADRESI, OČITAVANJE VRIJEDNOSTI U OČEKIVANJU VRIJEDNOSTI — Memorijski modul ne radi ispravno ili nije dobro pričvršćen. Ponovno instalirajte memorijske module i ako je potrebno, zamijenite ih. Za više informacija pogledajte *Servisni priručnik* na support.dell.com.

POGREŠKA LOGIKE DVOSTRUKE RIJEČI MEMORIJE NA ADRESI, OČITAVANJE VRIJEDNOSTI U OČEKIVANJU VRIJEDNOSTI — Memorijski modul ne radi ispravno ili nije dobro pričvršćen. Ponovno instalirajte memorijske module i ako je potrebno, zamijenite ih. Za više informacija pogledajte *Servisni priručnik* na support.dell.com.

POGREŠKA PARNOSTI MEMORIJE NA ADRESI, OČITAVANJE VRIJEDNOSTI U OČEKIVANJU VRIJEDNOSTI — Memorijski modul ne radi ispravno ili nije dobro pričvršćen. Ponovno instalirajte memorijske module i ako je potrebno, zamijenite ih. Za više informacija pogledajte *Servisni priručnik* na support.dell.com.

POGREŠKA ČITANJA/PISANJA MEMORIJE NA ADRESI, OČITAVANJE VRIJEDNOSTI U OČEKIVANJU VRIJEDNOSTI — Memorijski modul ne radi ispravno ili nije dobro pričvršćen. Ponovno instalirajte memorijske module i ako je potrebno, zamijenite ih. Za više informacija pogledajte *Servisni priručnik* na support.dell.com.

NEMA UREĐAJA ZA PODIZANJE SUSTAVA — Računalo ne može pronaći tvrdi disk. Ukoliko je tvrdi disk vaš uređaj za podizanje sustava, provjerite je li pogon instaliran, ispravno namješten i raspoređen kao uređaj za ponovno podizanje sustava.

NA TVRDOM DISKU NEMA SEKTORA ZA PODIZANJE SUSTAVA — Operativni sustav možda ne radi ispravno. Kontaktirajte tvrtku Dell (pogledajte "Kontaktiranje tvrtke Dell" na stranici 65).

NEMA PREKIDA U OTKUČAJU TIMERA — Čip na matičnoj ploči možda ne radi ispravno. Pokrenite testove za postavljanje sustava preko Dell Dijagnostike (pogledajte "Dell Dijagnostika" na stranici 41).

NEMA DOVOLJNO MEMORIJE ILI IZVORA. ZATVORITE NEKE PROGRAME I POKUŠAJTE PONOVO — Otvoreno je previše programa. Zatvorite sve prozore i otvorite program koji želite koristiti.

NIJE PRONAĐEN OPERATIVNI SUSTAV — Ponovno instalirajte tvrdi disk (pogledajte *Servisni priručnik* na support.dell.com). Ako se problem još uvijek pojavljuje, kontaktirajte tvrtku Dell (pogledajte "Kontaktiranje tvrtke Dell" na stranici 65).

NEISPAVAN DODATNI ROM — Dodatni ROM ne radi. Kontaktirajte tvrtku Dell (pogledajte "Kontaktiranje tvrtke Dell" na stranici 65).

NIJE PRONAĐENA POTREBNA .DLL DATOTEKA — Programu koji pokušavate otvoriti nedostaje važna datoteka. Uklonite i zatim ponovno instalirajte program.

Windows XP:

- 1 Kliknite na **Start** → **Upravljačka pločal** → **Dodaj ili ukloni programe** → **Programi i svojstva**.
- 2 Odaberite program koji želite ukloniti.
- 3 Kliknite na **Deinstaliraj**.
- 4 Upute za instalaciju potražite u dokumentaciji programa.

Windows Vista:

- 1 Kliknite na gumb Start  Windows Vista → **Upravljačka ploča** → **Programi** → **Programi i svojstva**.
- 2 Odaberite program koji želite ukloniti.
- 3 Kliknite na **Deinstaliraj**.
- 4 Upute za instalaciju potražite u dokumentaciji programa.

SEKTOR NIJE PRONAĐEN — Operativni sustav ne može pronaći sektor na tvrdom disku. Moguće je da imate sektor koji ne radi ispravno ili pokvareni FAT na tvrdom disku. Pokrenite uslužni program Windowsa za provjeravanje pogreški kako biste provjerili strukturu datoteka na tvrdom disku. Pogledajte Pomoć i podrška za Windows za uputstva (kliknite na **Start** → **Pomoć i podrška**). Ako veći broj sektora ne radi ispravno, napravite pričuvnu kopiju podataka (ako je to moguće) i formatirajte tvrdi disk.

POTRAŽITE POGREŠKU — Operativni sustav ne može pronaći specifičan zapis na tvrdom disku.

POGREŠKA SA ISKLJUČIVANJEM RAČUNALA — Čip na matičnoj ploči možda ne radi ispravno. Pokrenite testove za postavljanje sustava preko Dell Dijagnostike (pogledajte "Dell Dijagnostika" na stranici 41).

IZGUBLJENO NAPAJANJE NA SATU — Postavke konfiguracije sustava nisu ispravne. Priključite vaše računalo na utičnicu kako biste napunili bateriju. Ako se problem još uvijek pojavljuje pokušajte obnoviti podatke tako da otvorite program za postavljanje sustava te ga zatim odmah zatvorite (pogledajte *Servisni priručnik* na support.dell.com) Ako se poruka opet pojavi, kontaktirajte tvrtku Dell (pogledajte "Kontaktiranje tvrtke Dell" na stranici 65).

SAT JE ZAUSTAVLJEN — Rezervna baterija koja podržava postavke konfiguracije sustava mora se opet napuniti. Priključite vaše računalo na utičnicu kako biste napunili bateriju. Ako se problem još uvijek pojavljuje, kontaktirajte tvrtku Dell (pogledajte "Kontaktiranje tvrtke Dell" na stranici 65).

VRIJEME NIJE POSTAVLJENO - POKRENITE PROGRAM ZA POSTAVLJANJE SUSTAVA — Vrijeme ili datum pohranjeni u programu za postavljanje sustava ne podudaraju se sa satom sustava. Ispravite postavke za opcije **Datuma** i **Sata**. Za više informacija pogledajte *Servisni priručnik* na support.dell.com.

POGREŠKA ČIPA TAJMERA, BROJAČ 2 — Čip na matičnoj ploči možda ne radi ispravno. Pokrenite testove za postavljanje sustava preko Dell Dijagnostike (pogledajte "Dell Dijagnostika" na stranici 41).

NEOČEKIVANI PREKID U ZAŠTIĆENOM NAČINU RADA — Kontrolor tipkovnice ne radi ispravno ili memorijski modul nije dobro pričvršćen. Pokrenite testove za memoriju sustava i testove za kontrolora tipkovnice preko Dell Dijagnostike (pogledajte "Dell Dijagnostika" na stranici 41).

X:\ NIJE DOSTUPAN. UREĐAJ NIJE SPREMAN — Umetnite disk u pogon i pokušajte ponovno.

UPOZORENJE: BATERIJA JE PRI KRAJU — Baterija će se uskoro isprazniti. Zamijenite bateriju ili priključite računalo na utičnicu; inače, aktivirajte načina rada u mirovanju ili isključite računalo.

Poruke sustava



NAPOMENA: Ako se poruka koju ste primili ne nalazi na popisu poruka, pročitajte dokumentaciju ili za operativni sustav ili program koji ste koristili kada se ta poruka pojavila.

UPOZORENJE! PRIJAŠNJI POKUŠAJI PODIZANJA SUSTAVA SU BILI NEUSPJEŠNI KOD KONTROLNE TOČKE [NNNN]. ZA POMOĆ PRI RJEŠAVANJU OVOG PROBLEMA, ZABILJEŽITE TU KONTROLNU TOČKU I OBAVJESTITE TEHNIČKU PODRŠKU TVRTKE DELL — Računalo je bilo neuspješno kod podizanja sustava tri puta zaredom za istu grešku (pogledajte "Kontaktiranje tvrtke Dell" na stranici 65 za pomoć).

CMOS POGREŠKA SA ZBROJEM AMPERA — Moguća pogreška na matičnoj ploči ili RTC slaba baterija. Zamijenite bateriju. Pogledajte *Servisni priručnik* na support.dell.com ili pogledajte "Kontaktiranje tvrtke Dell" na stranici 65 za pomoć.

POGREŠKA SA CPU VENTILATOROM — Pogreška na ventilatoru procesora. Zamijenite ventilator procesora. Pogledajte *Servisni priručnik* na support.dell.com.

POGREŠKA SA POGONOM TVRDOG DISKA — Moguća greška na hard disku tijekom POST hard diska. Provjerite kablove, zamijenite hard diskove ili pogledajte "Kontaktiranje tvrtke Dell" na stranici 65 za pomoć.

POGREŠKA KOD ČITANJA TVRDOG DISKA — Moguća greška na hard disku tijekom testiranja za pokretanje hard diska (pogledajte "Kontaktiranje tvrtke Dell" na stranici 65 za pomoć).

POGREŠKA TIPKOVNICE — Pogreška na tipkovnici ili je labav kabel tipkovnice.

NEMA UREĐAJA ZA PODIZANJE SUSTAVA — Ne postoji particija za podizanje sustava na hard disku ili kabel za hard disk nije dovoljno pričvršćen, ili ne postoji uređaj za podizanje sustava.

- Ako je hard disk vaš uređaj za podizanje sustava, provjerite da su svi kabeli pravilno priključeni i da je hard disk pravilno instaliran i naveden kao uređaj za podizanje sustava.
- Uđite u postavljanje sustava i provjerite da li su informacije o slijedu podizanja sustava točne (pogledajte *Servisni priručnik* na support.dell.com).

NEMA PREKIDA U OTKUCAJU TIMERA — Čip na matičnoj ploči možda ne radi pravilno ili postoji pogreška na matičnoj ploči (pogledajte "Kontaktiranje tvrtke Dell" na stranici 65 za pomoć).

USB POGREŠKA ZBOG PREVISOKOG NAPONA — Odpojte USB uređaj. Upotrijebite vanjski izvor napajanja za USB uređaj.

NAPOMENA - SISTEM ZA SAMONADZIRANJE TVRDOG DISKA OBAVJEŠTAVA DA JE PARAMETAR PREKORAČIO UOBIČAJEN OPERATIVAN RASPON. TVRTKA DELL PREPORUČUJE DA REDOVITO RADITE PRIČUVNU KOPIJU PODATAKA. PARAMETAR VAN RASPONA MOŽE ILI NE MORA UKAZATI NA MOGUĆI PROBLEM NA TVRDOM DISKU — S.M.A.R.T. pogreška, moguća pogreška na hard disku. Tu mogućnost možete omogućiti ili onemogućiti u postavljaju BIOS-a.

Rješavanje problema softvera i hardvera

Ako uređaj nije bio prepoznat za vrijeme postavljanja operativnog sistema ili je uređaj bio prepoznat, ali nije bio pravilno konfiguriran, možete upotrijebiti Program za rješavanje problema hardvera, kako biste riješili probleme neusklađenosti.

Za pokretanje programa za Rješavanje problema hardvera:

Windows XP:

- 1 Kliknite na **Start** → **Pomoć i podrška**.
- 2 Utipkajte rješavanje problema tvrdog diska u polje za pretraživanje i pritisnite <Enter> za početak potrage.
- 3 U odjeljku **Popravi problem**, kliknite na **Rješavanje problema hardvera**.

Na popisu **Rješavanje problema hardvera**, odaberite opciju koja najbolje opisuje problem i kliknite na **Dalje** za daljnje korake kod rješavanja problema.

Windows Vista:

- 1 Kliknite na gumb Start Windows Vista , i kliknite na **Pomoć i podrška**.
- 2 Utipkajte rješavanje problema tvrdog diska u polje za traženje i pritisnite <Enter> za početak potrage.
- 3 U rezultatima potrage izaberite opciju koja najbolje opisuje problem te slijedi korake kojima možeš otkriti grešku.

Dell Dijagnostika

 **OPREZ:** Prije nego započnete bilo koji postupak u ovom odlomku, pročitajte sigurnosne upute koje ste dobili sa vašim računalom.

Kada koristiti Dell Dijagnostiku

Ako imate probleme sa svojim računalom, izvedite provjere navedene u odlomku Problemi sa blokiranjem i programskom opremom (pogledajte "Problemi sa zaključavanjem i softverom" na stranici 45) i pokrenite program Dell Dijagnostika prije nego što kontaktirate tvrtku Dell za tehničku pomoć.

Preporučuje se da ispišete ove postupke prije nego započnete.

 **OBAVIJEST:** Program Dell Dijagnostika funkcionira samo na Dell računalima.

 **NAPOMENA:** Mediji tvrtke Dell *Drivers and Utilities* nije obavezan i postoji mogućnost da nije isporučen uz vaše računalo.



Pogledajte *Servisni priručnik* na **support.dell.com** ako želite pregledati informacije o konfiguraciji vašeg računala i provjerite ako se uređaj kojeg želite testirati nalazi na popisu u programu za postavljanje sustava i ako je aktivan.

Pokrenite program Dell Dijagnostika s vašeg tvrdog diska ili Medija *Upravljački i uslužni programi*.

Pokretanje Dell Dijagnostike s tvrdog diska

 **NAPOMENA:** Ukoliko vaše računalo ne može prikazati sliku na zaslonu, pogledajte "Kontaktiranje tvrtke Dell" na stranici 65.



- 1 Provjerite ako je računalo priključeno na utičnicu koja ispravno radi.
- 2 Uključite (ili ponovno pokrenite) računalo.

- 3 Kada se pojavi DELL™ logo, odmah pritisnite <F12>. Iz izbornika za pokretanje odaberite **Dijagnostika** i pritisnite <Enter>.
 -  **NAPOMENA:** Ukoliko čekate predugo i pojavi se logo operativnog sustava, nastavite čekati dok ne vidite Microsoft® Windows® radnu površinu, a zatim isključite računalo i pokušajte ponovno.
 -  **NAPOMENA:** Ukoliko ugledate poruku s tekstom da nije pronađena uslužna particija za dijagnostiku, pokrenite program Dell Dijagnostika s medija *Drivers and Utilities*.
- 4 Pritisnite bilo koju tipku kako biste pokrenuli program Dell Diagnostics sa uslužne particije za dijagnostiku na tvrdom disku i slijedite uputstva na ekranu.

Pokretanje programa Dell Dijagnostika s medija *Drivers and Utilities*

- 1 Umetnite medij *Drivers and Utilities*.
- 2 Isključite i ponovno pokrenite računalo.

Kada se pojavi logotip DELL, odmah pritisnite <F12>.

 -  **NAPOMENA:** Ukoliko čekate predugo i pojavi se logotip operativnog sustava, nastavite čekati dok ne vidite Microsoft® Windows® radnu površinu, a zatim isključite računalo i pokušajte ponovno.
 -  **NAPOMENA:** Sljedeći koraci samo privremeno mijenjaju sekvencu učitavanja sustava. Prilikom sljedećeg pokretanja, računalo se podiže sustav sukladno uređajima, koji su navedeni u programu za postavljanje sustava.
- 3 Kad se pojavi popis uređaja s kojih se može podići sustav, označite **CD/DVD/CD-RW** i pritisnite <Enter>.
- 4 Iz izbornika koji se pojavi odaberite opciju **Pokreni s CD-ROM-a** i pritisnite <Enter>.
- 5 Utipkajte 1 za pokretanje izbornika CD-a i pritisnite <Enter> za nastavak.
- 6 Odaberite **Pokretanje 32-bitnog programa Dell Dijagnostika** s numerirano popisom. Ukoliko je navedeno više verzija, odaberite onu koja je prikladna za vaše računalo.
- 7 Kada se pojavi **Glavni izbornik** programa Dell Dijagnostika, odaberite testove koje želite pokrenuti i slijedite uputstva na zaslonu.

Savjeti o rješavanju problema

Slijedite sljedeće savjete kada riješavate probleme na vašem računalu:

- Ako ste dodali ili uklonili dio računala prije nego što se pojavio problem, tada pregledajte postupke instalacije i provjerite da li je taj dio ispravno instaliran (pogledajte *Servisni priručnik* na **support.dell.com**).
- Ako uređaj ne radi, provjerite da je uređaj pravilno spojen.
- Ako se na zaslonu pojavi poruka s pogreškom, prepisite točnu poruku. Ova poruka bi mogla pomoći pomoćnom osoblju kod utvrđivanja i rješavanja problema.
- Ako se poruka s pogreškom pojavi u programu, pregledajte dokumentaciju programa.



NAPOMENA: Postupci u ovom dokumentu su napisani za zadani prikaz u Windowsu, te postoji mogućnost da se neće primjenjivati ukoliko namjestite Dell™ računalo na Windows Classic prikaz.

Problemi s napajanjem



OPREZ: Prije nego započnete bilo koji postupak u ovom odlomku, pročitajte sigurnosne upute koje ste dobili sa vašim računalom.

AKO SVJETLO NAPAJANJA NE SVIJETI — Računalo je isključeno ili ne prima električnu energiju.

- Ponovno uključite kabel za električnu energiju u priključak na stražnjem dijelu računala i utičnicu.
- Premostite uređaje za zaštitu napajanja, trake napajanja i produžni kabel kako bi provjerili da li se računalo uključuje.
- Provjerite da je uređaj za zaštitu napajanja koji se koristi priključen u utičnicu i uključen.
- Provjerite da li utičnica radi tako da je testirate pomoću drugog uređaja, poput svjetiljke.
- Provjerite da li su glavni kabel napajanja i kabel monitora sigurno priključeni na matičnu ploču (pogledajte *Servisni priručnik* na **support.dell.com**).

AKO JE SVJETLO PLAVO I RAČUNALO NE REAGIRA —

- Provjerite da li je monitor priključen i uključen.
- Ako je monitor priključen i uključen, pogledajte "Šifre zvučnih signala "bip"" na stranici 32.

AKO SVJETLO NAPAJANJA TREPERI PLAVO — Računalo je u stanju čekanja. Pritisnite bilo koju tipku na tipkovnici, pomaknite miša ili pritisnite gumb napajanja za nastavak u radni postupak.

AKO SVJETLO NAPAJANJA TREPERI ŽUTO — Računalo se napaja električnom energijom, uređaj ne radi ispravno ili je nepravilno instaliran.

- Uklonite i zatim ponovno instalirajte sve memorijske module (pogledajte svoj *Servisni priručnik* na **support.dell.com**).
- Odstranite i zatim ponovno instalirajte sve kartice za proširenje, uključujući grafičke kartice (pogledajte svoj *Servisni priručnik* na **support.dell.com**).

AKO SVJETLO NAPAJANJA STALNO SVJETLI ŽUTO — Postoji problem s napajanjem, uređaj ne radi ispravno ili nije pravilno instaliran.

- Provjerite ako je kabel procesora čvrsto priključen na priključak matične ploče (pogledajte svoj *Servisni priručnik* na **support.dell.com**).
- Provjerite da li su glavni kabel za napajanje i kabel prednje ploče sigurno priključeni na priključak matične ploče (pogledajte svoj *Servisni priručnik* na **support.dell.com**).

ODSTRANITE SVE SMETNJE — Mogući uzroci smetnji su:

- Napajanje, tipkovnica i produžni kabel za miš
- Previše uređaja uključenih na razdjelnik
- Više razdjelnika priključenih na jednu utičnicu

Problemi s memorijom



OPREZ: Prije nego započnete bilo koji postupak u ovom odlomku, pročitajte sigurnosne upute koje ste dobili sa vašim računalom.

AKO PRIMITE PORUKU O NEDOVOLJNOJ MEMORIJI —

- Spremite i zatvorite sve otvorene datoteke i zatvorite sve otvorene programe koje ne koristite da ako to rješava problem.
- U dokumentaciji softvera potražite minimalne zahtjeve memorije. Ako je to potrebno, instalirajte dodatnu memoriju (pogledajte svoj *Servisni priručnik* na **support.dell.com**).
- Ponovno namjestite memorijske module (pogledajte svoj *Servisni priručnik* na **support.dell.com**) kako biste provjerili da računalo uspješno komunicira s memorijom.
- Pokrenite Dell Dijagnostiku (vidi "Dell Dijagnostika" na stranici 41).

UKOLIKO SE POJAVE DRUGI PROBLEMI S MEMORIJOM —

- Ponovno namjestite memorijske module (pogledajte svoj *Servisni priručnik* na **support.dell.com**) kako biste provjerili da računalo uspješno komunicira s memorijom.
- Provjerite da slijedite upute za instalaciju memorije (pogledajte svoj *Servisni priručnik* na **support.dell.com**).
- Provjerite da je memorija koju koristite podržana od vašeg računala. Za više informacija o tipu memorije koju podržava vaše računalo, pogledajte "Memorija" na stranici 22.
- Pokrenite Dell Dijagnostiku (vidi "Dell Dijagnostika" na stranici 41).

Problemi sa zaključavanjem i softverom



OPREZ: Prije nego započnete bilo koji postupak u ovom odlomku, pročitajte sigurnosne upute koje ste dobili sa vašim računalom.

Računalo se ne pokreće

PROVJERITE JE LI KABEL ZA NAPAJANJE ČVRSTO PRIKLJUČEN U RAČUNALO I U UTIČNICU

Računalo prestaje odgovarati



OBAVIJEST: Možda izgubite podatke ako ne možete zatvoriti operativni sustav.

ISKLUČITE RAČUNALO — Ako ne dobijete odgovor pritiskom na tipku na tipkovnici ili pomakom miša, pritisnite i držite gumb za napajanje najmanje 8 do 10 sekundi (dok se računalo ne isključi) i zatim ponovno pokrenite računalo.

Program prestaje reagirati

ZATVORITE PROGRAM —

- 1 Istovremeno pritisnite <Ctrl><Shift><Esc> da se pojavi Upravitelj zadataka.
- 2 Kliknite na karticu **Aplikacije**.
- 3 Kliknite kako biste odabrali program koji se više ne odaziva i kliknite na **Završi zadatak**.

Program se stalno ruši



NAPOMENA: Većina softvera u svojoj dokumentaciji uključuje i uputstva za instaliranje na disketi, CD-u ili DVD-u.

PROVJERITE DOKUMENTACIJU SOFTVERA — Po potrebi deinstalirajte i zatim ponovno instalirajte program.

Program je dizajniran za raniju verziju operativnog sustava Microsoft® Windows®

POKRENITE ČAROBNJAKA ZA KOMPATIBILNOST PROGRAMA —

Windows XP:

Čarobnjak za kompatibilnost programa konfigurira program, pa se pokreće u okolišu sličnom okružju operativnog sustava ne-Windows XP.

- 1 Kliknite na **Start** → **Svi programi** → **Dodatna oprema** → **Čarobnjak za sukladnost programa** → **Dalje**.
- 2 Slijedite upute na zaslonu.

Windows Vista:

Čarobnjak za kompatibilnost programa konfigurira program, pa se pokreće u okolišu sličnom okružju operativnog sustava ne-Windows Vista.

- 3 Kliknite na **Start**  → **Kontrolna ploča** → **Programi** → **Upotrijebi stariji program sa ovom verzijom Windowsa**.
- 1 Na zaslonu **Dobrodošlice**, kliknite na **Dalje**.
- 2 Slijedite upute na zaslonu.

Pojavljuje se puni plavi zaslon

ISKLJUČITE RAČUNALO — Ako ne dobijete odgovor pritiskom na tipku na tipkovnici ili pomakom miša, pritisnite i držite gumb za napajanje najmanje 8 do 10 sekundi (dok se računalo ne isključi) i zatim ponovno pokrenite računalo.

Ostali problemi sa softverom

PROVJERITE DOKUMENTACIJU SOFTVERA ILI SE OBRATITE PROIZVOĐAČU SOFTVERA ZA INFORMACIJE O RJEŠAVANJU PROBLEMA —

- Provjerite da je program kompatibilan s operativnim sustavom instaliranim na vašem računalo.
- Provjerite da vaše računalo zadovoljava minimalne zahtjeve hardvera potrebne za pokretanje softvera. Pogledajte dokumentaciju softvera za informacije.
- Provjerite da je program pravilno instaliran i konfiguriran.
- Provjerite da pogonski programi uređaja nisu u konfliktu s programom.
- Po potrebi deinstalirajte i zatim ponovno instalirajte program.

ODMAH NAPRAVITE PRIČUVNU KOPIJU SVOJIH DATOTEKA

- Koristite program za skeniranje na virus kako biste provjerili tvrdi disk, diskete, CD-e ili DVD-e
- Spremite i zatvorite sve otvorene datoteke ili programe i isključite računalo preko izbornika Start.

Usluga tehničkog ažuriranja tvrtke Dell

Usluga tehničkog ažuriranja tvrtke Dell pruža proaktivno obavješćivanje putem e-pošte o ažuriranja softvera i hardvera za vaše računalo. Usluga je besplatna i može se prilagoditi prema sadržaju, formatu ili koliko često primete obavijesti.

Kako biste se prijavili za Uslugu tehničkog ažuriranja tvrtke Dell, idite na support.dell.com/technicalupdate.

Dell Uslužni program za podršku

Uslužni programi za podršku tvrtke Dell instalirani su na vašem računalo i dostupni iz Dell Podrške,  na ikoni na alatnoj traci ili s gumba **Pokretanje**. Ovaj uslužni program za podršku koristite za informacije o samostalnoj podršci, ažuriranjima softvera i skeniranju zdravlja vaše računalne okoline.

Pristup Uslužnom programu za podršku tvrtke Dell

Uslužnom programu za podršku tvrtke Dell pristupite iz ikone  Dell Podrška na alatnoj traci ili iz izbornika **Pokretanje**.

Ako se ikona Dell Podrške ne pojavi na vašoj alatnoj traci:

- 1 Kliknite na **Start**→ **Svi programi**→ **Dell Podrška**→ **Postavke Dell Podrške**.
- 2 Provjerite da je označena opcija **Prikaži ikonu na alatnoj traci**.



NAPOMENA: Ako Uslužni program za podršku tvrtke Dell nije dostupan iz izbornika **Pokretanje**, idite na **support.dell.com** i preuzmite softver.

Uslužni program za podršku tvrtke Dell prilagođen je za vašu računalnu okolinu.

 ikona na alatnoj traci funkcionira rugačije ako ju kliknete jednom, dvaput ili kliknete desnom tipkom na mišu.

Klikanje ikone Dell Podrške

Kliknite desnim klikom na mišu  ikonu kako bi izvršili sljedeće zadatke:

- Provjera vaše računalne okoline.
- Pregled postavki Uslužnog programa za podršku tvrtke Dell.
- Pristup datoteci za pomoć za Uslužni program za podršku tvrtke Dell.
- Pregled često postavljanih pitanja.
- Informacije o Uslužnom programu za podršku tvrtke Dell.
- Isključivanje Uslužnog programa za podršku tvrtke Dell.

Dvostruki klik na ikonu Dell Podrške

Dvaput kliknite na ikonu  kako biste ručno provjerili svoju računalnu okolinu, pregledali često postavljana pitanja, pristupili datoteci za pomoć za Uslužni program za podršku i pregledali postavke Dell Podrške.

Za više informacija o Uslužnom programu za podršku tvrtke Dell kliknite oznaku (?) na vrhu zaslona **Dell™ Podrške**.

Ponovno instaliranje softvera

Upravljački programi

Prepoznavanje upravljačkih programa

Ako imate probleme s uređajem utvrdite ako je izvor problema upravljački program i ako je to potrebno, ažurirajte upravljački program.

Windows XP:

- 1 Kliknite na **Start**→ **Upravljačka ploča**.
- 2 Pod **Izaberi kategoriju**, kliknite na **Izvedba i održavanje** i zatim kliknite na **Sustav**.
- 3 U prozoru **Svojstva sustava** kliknite na karticu **Hardver** i zatim kliknite na **Upravljač uređaja**.

Windows Vista:

- 1 Kliknite na gumb Start Windows Vista , i desnim klikom miša na **Computer**.
- 2 Kliknite na **Svojstva**→ **Upravljač uređaja**.



NAPOMENA: Pojavljuje se prozor za **kontrolu korisničkog računa**.

Ako ste administrator računala, pritisnite **Nastavi**; u suprotnom za nastavak kontaktirajte svog administratora.

Pomaknite se kroz popis za provjeru da li neki od uređaja ima uskličnik (žuti krug sa [!]) na ikoni uređaja.

Ako se uskličnik nalazi kraj naziva uređaja, tada morate ponovno instalirati upravljački program ili instalirati novi upravljački program (pogledajte "Ponovno instaliranje Drivers and Utilities" na stranici 50).

Ponovno instaliranje Drivers and Utilities



-  **OBAVIJEST:** Web stranica za podršku tvrtke Dell, support.dell.com i vaš medij *Drivers and Utilities* pružaju vam ovlaštene upravljačke programe za računala Dell™. Ako želite instalirati upravljačke programe iz nekih drugih izvora, vaše računalo možda neće raditi ispravno.

Vraćanje na prethodnu verziju upravljačkog programa uređaja

Windows XP:

- 1 Kliknite na **Start**→ **Moje računalo**→ **Svojstva**→ **Hardver**→ **Upravljač uređaja**.
- 2 Desnom tipkom kliknite na uređaj za koji ste instalirali novi upravljački program i zatim kliknite na **Svojstva**.
- 3 Kliknite na karticu **Upravljački programi**→ **Povratak upravljačkog programa**.

Windows Vista:

- 1 Kliknite na gumb Start Windows Vista , i desnim klikom na **Računalo**.
- 2 Kliknite na **Svojstva**→ **Upravljač uređaja**.
 **NAPOMENA:** Pojavljuje se prozor za **Kontrolu korisničkog računa**. Ako ste administrator računala, pritisnite **Nastavi**; u suprotnom, za nastavak kontaktirajte svog administratora.
- 3 Desnom tipkom kliknite na uređaj za koji ste instalirali novi upravljački program i zatim kliknite na **Svojstva**.
- 4 Kliknite na karticu **Upravljački programi**→ **Povratak upravljačkog programa**.

Ako program Povratak upravljačkog programa ne riješi problem, tada koristite program Vraćanje sustava (pogledajte "Ponovno vraćanje operativnog sustava" na stranici 52), kako bi se vratili u radno stanje svog računala koje ste imali prije nego što ste instalirali novi upravljački program.

Korištenje medija Drivers and Utilities

Ako korištenje programa Povratak pogonskog programa ili Vraćanje sustava (pogledajte "Ponovno vraćanje operativnog sustava" na stranici 52) ne riješi problem, ponovno instalirajte upravljačke programe s medija *Drivers and Utilities*.

- 1 Kada se prikaže radna površina Windowsa, umetnite medij *Drivers and Utilities*.

Ako prvi puta koristite medij *Drivers and Utilities*, idite na korak 2. Ako ne, idite na korak 5.

- 2 Kada započne program za instalaciju na mediju *Drivers and Utilities*, slijedite naredbe na zaslону.



NAPOMENA: U većini slučajeva program *Drivers and Utilities* pokreće se automatski. Ako ne, pokrenite Windows Explorer, kliknite na direktorij pogona na mediju da se prikaže sadržaj na mediju i zatim dva puta kliknite datoteku **autorcd.exe**.

- 3 Kada se pojavi prozor **Završen Čarobnjak za program InstallShield**, izvadite medij *Drivers and Utilities* i kliknite na **Dovrši** kako bi ponovno pokrenuli računalo.

- 4 Kada se pojavi radna površina Windowsa, ponovno umetnite medij *Drivers and Utilities*.

- 5 Na ekranu **Dobrodošao vlasnik sustava Dell**, pritisnite **Dalje**.



NAPOMENA: Program *Drivers and Utilities* prikazuje upravljačke programe samo za hardver instaliran na vašem računalu. Ako ste instalirali dodatni hardver, upravljački programi za novi hardver možda neće biti prikazani. Ako ti upravljački programi nisu prikazani, izađite iz programa medija *Drivers and Utilities*. Za informacije o upravljačkim programima pogledajte dokumentaciju koju ste dobili zajedno s svojim uređajem.

Pojavljuje se poruka da je izvorni medij otkrio hardver na vašem računalu.



Upravljački programi koje koristi vaše računalo automatski su prikazani u prozoru **Moji upravljački programi—izvorni CD identificirao je sljedeće komponente u vašem sustavu**.

- 6 Kliknite na upravljački program koji želite instalirati i slijedite uputstva na zaslону.

Ako se određeni upravljački program ne nalazi na popisu, tada nije potreban za vaš operativni sustav.

Ručno instaliranje upravljačkih programa

Nakon raspakivanja datoteka upravljačkog programa na tvrdi disk kao što je opisano u prethodnom odlomku:

- 1 Kliknite na gumb Start Windows Vista , i desnim klikom na **Računalo**.
- 2 Kliknite na **Svojstva** → **Upravljač uređaja**.
 **NAPOMENA:** Pojavljuje se prozor za **Kontrolu korisničkog računa**. Ako ste administrator računala, pritisnite **Nastavi**; u suprotnom za nastavak kontaktirajte svog administratora.
- 3 Dva puta kliknite vrstu uređaja za koji instalirate upravljački program (na primjer, **Audio** ili **Video**).
- 4 Dva puta kliknite naziv uređaja za koji instalirate upravljački program.
- 5 Kliknite na **Upravljački program** → **Ažuriraj upravljački program** → **Pretraži moje računalo za softver upravljačkog programa**.
- 6 Kliknite na **Pretraži** i pretražite lokaciju na koju ste prethodno kopirali datoteke upravljačkog programa.
- 7 Kada se pojavi naziv određenog upravljačkog programa, kliknite na naziv upravljačkog programa → **U redu** → **Dalje**.
- 8 Kliknite na **Dovrši** i ponovno pokrenite računalo.

Ponovno vraćanje operativnog sustava

Možete ponovno vratiti operativni sustav na sljedeće načine:

- Program Microsoft® Windows® System Restore, vraća računalo u prethodno operativno stanje bez utjecaja na podatkovne datoteke. Koristite Vraćanje sustava kao prvo rješenje za ponovno vraćanje operativnog sustava i očuvanje podatkovnih datoteka.
- Program Dell™ Factory Image Restore (omogućeno u Windows Vista®) vraća tvrdi disk u operativno stanje u kojem je bilo kada ste kupili računalo. Oba programa trajno brišu sve podatke na tvrdom disku i uklone sve programe instalirane nakon što ste kupili računalo. Koristite program Dell Factory Image Restore samo ako program Vraćanje sustava nije riješio problem operativnog sustava.

- Ako ste dobili disk *Operativnog sustava* sa vašim računalom, upotrijebite ga za vraćanje sustava u početno stanje. Međutim, upotrebom medija *Operativni sustav* obrisati ćete sve podatke na tvrdom disku. Koristite taj disk *samo* ako program Vraćanje sustava nije riješio problem operativnog sustava.

Korištenje programa Microsoft® Windows®

Operativni sustav Windows pruža opciju Vraćanje sustava dopuštajući da vratite računalo u prethodno operativno stanje (bez utjecaja na podatke datoteka) ako su promjene na tvrdom disku, softveru i drugim postavkama sustava dovele računalo u neželjeno operativno stanje. Bilo kakve promjene koje program Vraćanje sustava učini na računalu su u potpunosti povratne.

 **OBAVIJEST:** Radite redovne pričuvne kopije podatkovnih datoteka. Vraćanje sustava ne nadgleda vaše podatkovne datoteke i ne vraća ih u prvobitno stanje.

 **NAPOMENA:** Postupci u ovom dokumentu su napisani za Windows zadani prikaz, te postoji mogućnost da se neće primjenjivati ukoliko namjestite Dell™ računalo na Windows Classic prikaz.

Pokretanje Vraćanja sustava

Windows XP:

 **OBAVIJEST:** Prije nego vratite računalo u ranije operativno stanje, spremite i zatvorite sve otvorene datoteke i zatvorite sve programe. Ne mijenjajte, otvarajte ili brišite bilo koju datoteku ili program dok se ne završi vraćanje sustava u prethodno stanje.

- 1 Kliknite na **Start** → **Svi Programi** → **Dodatna oprema** → **Alati sustava** → **Vraćanje sustava**.
- 2 Kliknite **Vrati računalo u stanje ranije vremenskog razdoblja** ili **Stvori točku vraćanja sustava u početno stanje**.
- 3 Kliknite na **Dalje** i slijedite ostale naredbe na zaslonu.

Windows Vista:

- 1 Kliknite na **Start** .

- 2 U okviru Početak pretraživanja, upišite **Vraćanje sustava** i pritisnite <Enter>.

 **NAPOMENA:** Pojavljuje se prozor za **Kontrolu korisničkog računa**. Ako ste administrator računala, pritisnite **Nastavi**; u suprotnom za nastavak kontaktirajte svog administratora.

3 Pritisnite **Dalje** i slijedite ostale naredbe na zaslonu.

U slučaju da program **Vraćanje sustava** nije riješio problem, tada možete poništiti zadnje vraćanje sustava u početno stanje. Vidi "Poništavanje posljednjeg vraćanja sustava u prethodno stanje" na stranici 54.

Poništavanje posljednjeg vraćanja sustava u prethodno stanje



OBAVIJEST: Prije nego poništite posljednje vraćanje sustava u prijašnje stanje, spremite i zatvorite sve otvorene datoteke i zatvorite sve otvorene programe. Ne mijenjajte, otvarajte ili brišite bilo koju datoteku ili program dok se ne završi vraćanje sustava u prethodno stanje.

Windows XP:

- 1** Kliknite na **Start** → **Svi Programi** → **Dodatna oprema** → **Alati sustava** → **Vraćanje sustava**.
- 2** Kliknite na **Poništenje zadnjeg vraćanja** i kliknite na **Dalje**.

Windows Vista:

- 1** Kliknite na **Start** .
- 2** U okviru Početak pretraživanja, upišite **Vraćanje sustava** i pritisnite <Enter>.
- 3** Kliknite na **Poništenje zadnjeg vraćanja** i kliknite na **Dalje**.

Omogućavanje vraćanja sustava



NAPOMENA: Windows Vista ne omogućuje proces vraćanja sustava u početno stanje čak ni ako nema dovoljno mjesta na disku. Stoga se koraci navedeni ispod primjenjuju samo na Windows XP.

Ako ponovno instalirate Windows XP s manje od 200 MB dostupnog slobodnog mjesta na tvrdom disku, opcija System Restore je automatski onemogućena.

Kako biste vidjeli je li opcija System Restore omogućena:

- 1** Kliknite na **Start** → **Upravljačka ploča** → **Svojstva i održavanje** → **Sustav**.
- 2** Kliknite na karticu **Vraćanje sustava** i provjerite da je poništeno **Isključi vraćanje sustava**.

Korištenje programa Dell Vraćanja sustava na tvorničke postavke

 **OBAVIJEST:** Korištenje programa Dell Factory Image Restore trajno briše sve podatke na tvrdom disku i uklanja sve programe instalirane nakon kupovine računala. Ako je moguće izradite pričuvnu kopiju podataka prije korištenja ove opcije. Koristite program Dell Factory Image Restore samo ako program Vraćanje sustava nije riješio problem operativnog sustava.

 **NAPOMENA:** Dell Factory Image Restore možda nije dostupan u nekim zemljama ili na nekim računalima.

Koristite Dell Factory Image Restore (Windows Vista) samo kao zadnje rješenje za vraćanje sustava u početno stanje. Te opcije vraćaju vaš tvrdi disk u operativno stanje u kojem je bilo kada ste kupili računalo. Svi programi ili datoteke koji su dodani nakon što ste primili svoje računalo—uključujući podatkovne datoteke—se trajno brišu iz tvrdog diska. Podatkovne datoteke uključuju dokumente, proračunske tablice, poruke e-pošte, digitalne fotografije, glazbene datoteke itd. Ako je moguće izradite pričuvnu kopiju podataka prije korištenja Dell Factory Image Restore.

Pokretanje Dell Factory Image Restore

- 1 Uključite računalo. Kada se pojavi logotip Dell, pritisnite <F8> nekoliko puta da se pojavi prozor **Vista opcije za napredno podizanje sustava**.
- 2 Odaberite **Popravite svoje računalo**.
- 3 U prozoru **Opcije vraćanja sustava** odaberite izgled tipkovnice i klinite na **Dalje**.
- 4 Za pristup opcijama vraćanja, prijavite se kao lokalni korisnik. Za pristup naredbama, upišite `administrator` u polje korisničkog naziva i zatim klinite na **U redu**.
- 5 Klinite na **Dell Vraćanje sustava na tvorničke postavke**.

 **NAPOMENA:** Ovisno o vašoj konfiguraciji, možda ćete morati izabrati **Dell Tvornički alati**, te zatim **Dell vraćanje sustava na tvorničke postavke**.

Pojavljuje se zaslon dobrodošlice **Dell vraćanje sustava na tvorničke postavke**.

- 6 Na zaslonu dobrodošlice **Dell vraćanje sustava na tvorničke postavke** klinite na **Dalje**.

Pojavljuje se zaslon **Potvrdi brisanje podataka**.

 **OBAVIJEST:** Ako ne želite nastaviti sa programom, pritisnite **Otkazi**.

- 7 Kliknite potvrdni okvir za potvrdu da želite nastaviti sa reformatiranjem tvrdog diska i obnavljanjem softvera sustava na tvorničke uvjete, te zatim kliknite na **Dalje**.

Proces će započeti i trebat će 5 ili više minuta da se završi.

- 8 Kliknite na **Završi**, za ponovno pokretanje računala.

Korištenje medija operativnog sustava

Prije nego počnete

Ako razmišljate o ponovnom instaliranju Windows operativnog sustava da popravite problem sa novo instaliranim pogonom, prvo pokušajte koristiti Windows uređaj za vraćanje pogona u početno stanje. Vidi "Vraćanje na prethodnu verziju upravljačkog programa uređaja" na stranici 50. Ako taj uređaj ne riješi problem, tada koristite program Microsoft Windows Vraćanje sustava u početno stanje, kako bi vratili operativni sustav u stanje u kojem je bilo prije nego što ste instalirali novu pogonsku jedinicu. Vidi "Korištenje programa Microsoft® Windows®" na stranici 53.



OBAVIJEST: Prije instalacije napravite pričuvne kopije svih podataka na primarnom tvrdom disku. Za konvencionalne konfiguracije hard diska primarni hard disk je prvi prepoznati disk od strane računala.

Kako biste ponovno instalirali Windowse, trebate medij Dell™ *Operativni sustav* i medij Dell *Drivers and Utilities*.



NAPOMENA: Medij Dell *Drivers and Utilities* sadrži upravljačke programe instalirane za vrijeme sklapanja vašeg računala. Koristite medij Dell *Drivers and Utilities* za učitavanje traženih upravljačkih programa. Ovisno o regiji iz koje ste naručili vaše računalo ili jeste li zahtjevali medije, medij Dell *Drivers and Utilities* i medij Dell *Operativni sustav* možda neće biti uključeni u dostavi vašeg računala.

Ponovno instaliranje Windowsa

Postupak ponovne instalacije traje 1 do 2 sata. Nakon ponovne instalacije operativnog sustava morate ponovo instalirati i upravljačke programe uređaja, program za zaštitu od virusa i drugi softver.

- 1 Spremite i zatvorite sve otvorene datoteke i izađite iz svih otvorenih programa.
- 2 Umetnite disk *Operativni sustav*.
- 3 Ako se pojavi poruka *Instalirajte Windows*, kliknite **Izađi**.

4 Ponovno pokrenite računalo.

Kada se pojavi logotip DELL, odmah pritisnite <F12>.

 **NAPOMENA:** Ukoliko čekate predugo i pojavi se logo operativnog sustava, nastavite čekati dok ne vidite Microsoft Windows radnu površinu, a zatim isključite računalo i pokušajte ponovno.

 **NAPOMENA:** Sljedeći koraci samo privremeno mijenjaju sekvencu učitavanja sustava. Prilikom sljedećeg pokretanja, računalo se podiže sustav sukladno specificiranim uređajima u programu za postavljanje sustava.

5 Kada se pojavi popis uređaja za podizanje sustava, označite **CD/DVD/CD-RW pogon** i pritisnite <Enter>.

6 Pritisnite bilo koju tipku za **Podizanje sustava sa CD-ROM-a** i slijedite uputstva na zaslonu kako biste dovršili instalaciju.

Dobivanje pomoći

Dobivanje pomoći

 **OPREZ:** Ako želite odstraniti pokrov računala, prvo isključite kablove za električnu energiju i modem iz svih električnih utičnica. Slijedite sigurnosne upute koje ste dobili zajedno sa vašim računalom.

Ako imate probleme sa svojim računalom, tada slijedite sljedeće korake kako biste utvrdili i riješili problem:

- 1 Pogledajte "Savjeti o rješavanju problema" na stranici 43 za informacije i postupke, koji se odnose na problem vašeg računala.
- 2 Pogledajte "Dell Dijagnostika" na stranici 41 za postupke o tome kako pokrenuti program Dell Diagnostics.
- 3 Ispunite "Dijagnostička lista provjere" na stranici 64.
- 4 Upotrijebite opsežan skup usluga tvrtke Dell koje su dostupne preko interneta na **support.dell.com** za pomoć kod instalacije ili postupke pronalaženja greški. Pogledajte "Online usluge" na stranici 60 za opsežniji popis usluga Dellove podrške i karakteristika preko Interneta.
- 5 Ako prethodni postupci nisu pomogli riješiti problem, pogledajte "Kontaktiranje tvrtke Dell" na stranici 65.

 **NAPOMENA:** Pozovite Podršku tvrtke Dell preko telefona blizu vašeg računala tako da vam osoblje za podršku može pomoći kod potrebnih postupaka.

 **NAPOMENA:** Sustav Express kod usluge tvrtke Dell možda nije dostupan u svim zemljama.

Kad od vas to bude tražio automatizirani telefonski sustav tvrtke Dell unesite svoj Express kôd usluge kako biste svoj poziv preusmjerili izravno pravnom osoblju podrške. Ako nemate Express kôd usluge, otvorite mapu **Dell dodaci**, dvaput pritisnite ikonu **Express kôd usluge** i slijedite upute.

Za uputstva kako koristiti Dellovu podršku, pogledajte "Tehnička podrška i korisnička usluga" na stranici 60.



NAPOMENA: Neke od usluga neće uvijek biti dostupne u svim državama izvan kontinentalnih SAD. Zovite predstavnika tvrtke Dell da provjerite dostupnost tih usluga.

Tehnička podrška i korisnička usluga

Usluga za podršku tvrtke Dell može odgovoriti na pitanja vezana o Dell™ hardveru. Naše osoblje za podršku koristi dijagnostiku uz pomoć računala kako bi pružili brze i točne odgovore.

Ako želite kontaktirati uslugu za podršku tvrtke Dell, pogledajte "Prije nego nazovete" na stranici 63 i zatim potražite kontaktne informacije za vašu regiju ili idite na **support.dell.com**.

DellConnect™

DellConnect je jednostavan alat dostupan preko Interneta koji omogućava usluzi i podršci tvrtke Dell da se poveže sa vašim računalom preko broadband veze, postavi dijagnozu vašeg problema i ga popravi pod vašim nadzorom. Za više informacija, idite na **support.dell.com** i kliknite na **DellConnect**.

Online usluge

Ako želite saznati više o proizvodima i uslugama tvrtke Dell, posjetite sljedeće web stranice:

www.dell.com

www.dell.com/ap (samo azijske i pacifičke države)

www.dell.com/jp (samo Japan)

www.euro.dell.com (samo Europa)

www.dell.com/la (države Latinske Amerike i Kariipske države)

www.dell.ca (samo Kanada)

Podršci tvrtke Dell možete pristupiti preko sljedećih web stranica i adresa e-pošte:

- Web stranice Dell Podrške
support.dell.com
support.jp.dell.com (samo Japan)
support.euro.dell.com (samo Europa)
- Adrese e-pošte Dell Podrške
mobile_support@us.dell.com
support@us.dell.com
la-techsupport@dell.com (samo države Latinske Amerike i Karipske države)
apsupport@dell.com (samo azijske/pacifičke države)
- Adrese e-pošte Marketinga i prodaje tvrtke Dell
apmarketing@dell.com (samo azijske/pacifičke države)
sales_canada@dell.com (samo Kanada)
- Anonimni protokol za prijenos podataka (FTP)
ftp.dell.com
Prijavite se kao korisnik: anonymous i koristite vašu adresu e-pošte kao vašu lozinku.

AutoTech usluga

Automatizirana usluga podrške tvrtke Dell—AutoTech—pruža snimljene odgovore na često postavljana pitanja koja korisnici Dell računala pitaju o svojim prijenosnim i stolnim računalima.

Kad nazovete AutoTech, koristite svoj telefon s tonskim biranjem za odabir tema koje odgovaraju vašim pitanjima. Za telefonski broj, koji možete nazvati u svojoj regiji, pogledajte "Kontaktiranje tvrtke Dell" na stranici 65.

Automatizirana usluga za status narudžbe

Ako želite provjeriti status narudžbe proizvoda tvrtke Dell, idite na **support.dell.com** ili možete zvati Automatiziranu uslugu statusa vaše narudžbe. Snimljena poruka će vas pitati za informacije, kojima ćete doći do izvještaja o vašoj narudžbi. Za telefonski broj koji možete nazvati u svojoj regiji, pogledajte "Kontaktiranje tvrtke Dell" na stranici 65.

Problemi s vašom narudžbom

Ako imate problema sa svojom narudžbom, poput dijelova koji nedostaju, krivih dijelova ili netočnog zaračunavanja, obratite se tvrtki Dell radi pomoći kupcu. Kad zovete pripremite svoj račun ili uplatnicu. Za telefonski broj koji možete nazvati u svojoj regiji, pogledajte "Kontaktiranje tvrtke Dell" na stranici 65.

Informacije o proizvodu

Ako vam trebaju informacije o dodatnim proizvodima raspoloživim u tvrtki Dell ili ako biste htjeli dati narudžbu, posjetite web stranicu tvrtke Dell na **www.dell.com**. Za telefonski broj koji možete nazvati u svojoj regiji ili ako želite razgovarati sa stručnjakom za prodaju, pogledajte "Kontaktiranje tvrtke Dell" na stranici 65.

Vraćanje proizvoda radi jamstvenog popravka ili kredita

Sve proizvode koje vraćate bilo za popravak ili kredit, pripremite na sljedeći način:

- 1 Pozovite tvrtku Dell da dobijete broj za autorizaciju vraćenog materijala i molimo da taj broj čitko napišete na vidljivom mjestu vanjskog dijela vaše kutije.

Za telefonski broj koji možete nazvati u svojoj regiji, pogledajte "Kontaktiranje tvrtke Dell" na stranici 65. Priložite primjerak računa i pismo u kojem opisujete razlog vraćanja.

- 2 Uključite kopiju dijagnostičke liste za provjeru (pogledajte "Dijagnostička lista provjere" na stranici 64) označavajući testove koje ste izveli i bilo kakve poruke greški programa Dell Dijagnostike (pogledajte "Kontaktiranje tvrtke Dell" na stranici 65).

- 3 Ako vraćate opremu kako biste dobili natrag svoj novac, priložite bilo kakvu dodatnu opremu koja pripada predmetima koje vraćate (kablovi za električnu energiju, programska oprema, priručnici itd).
- 4 Spakirajte opremu koju vraćate u originalnu (ili ekvivalentnu) ambalažu.

Troškove slanja plaćate sami. Također ste odgovorni za osiguravanje vraćenog proizvoda i preuzimate rizik gubitka tijekom otpreme tvrtki Dell. Paketi s plaćanjem pouzecom se ne prihvaćaju.

Svu vraćenu opremu koja neće biti pakirana pod nabrojenim uvjetima nećemo primiti i vratit ćemo je na vašu adresu.

Prije nego nazovete



NAPOMENA: Imajte pri ruci svoj Express kôd usluge kad zovete. Kôd pomaže automatiziranom telefonskom sustavu podrške tvrtke Dell da učinkovito preusmjeri vaš poziv. Također vas mogu pitati i za vašu Oznaku za uslugu (obično se nalazi na dnu ili stražnjem dijelu vašeg računala).

Nemojte zaboraviti ispuniti dijagnostičku listu provjere (pogledajte "Dijagnostička lista provjere" na stranici 64). Ako je moguće uključite svoje računalo prije nego nazovete tvrtku Dell radi pomoći i zovite s telefona na ili blizu računala. Možda će se od vas tražiti da utipkate neke naredbe na tipkovnici, prenesete detaljne informacije tijekom operacija ili pokušate ostale korake rješavanja problema koji su mogući samo na samom računalu. Provjerite je li dostupna dokumentacija računala.



OPREZ: Prije rada na unutrašnjosti vašeg računala, slijedite upute za sigurnost iz dokumentacije, koje su vam dostavljene zajedno sa vašim računalom.

Dijagnostička lista provjere

Naziv:

Datum:

Adresa:

Telefonski broj:

Oznaka za uslugu (stupčasti kôd koji se nalazi na dnu ili stražnjem dijelu vašeg računala):

Express kôd usluge:

Broj autorizacije za povrat materijala (ako vam ga je dao tehničar podrške tvrtke Dell):

Operativni sustav i verzija:

Uređaji:

Kartice za proširenje:

Jeste li spojeni na mrežu? Da Ne

Mreža, verzija i mrežni adapter:

Programi i verzije:

Gledajte dokumentaciju operativnog sustava da odredite sadržaj datoteka za početak rada sa sustavom. Ako je računalo spojeno na pisač, ispišite svaku datoteku.

U suprotnom slučaju snimite sadržaj svake datoteke prije nego nazovete tvrtku Dell.

Obavijest o pogrešci, šifra upozorenja ili dijagnostička šifra:

Opis problema i postupci rješavanja problema koje ste izvršili:

Kontaktiranje tvrtke Dell

Za korisnike u SAD-u, zovite 800-WWW-DELL (800-999-3355).



NAPOMENA: Ako nemate aktiviranu vezu sa internetom, kontaktne informacije možete naći na računu kojeg ste dobili kod kupnje proizvoda, popisu pakiranih proizvoda, računu ili katalogu proizvoda tvrtke Dell.

Dell ima nekoliko opcija za podršku i uslugu kojima mežete pristupiti preko interneta ili telefona. Njihova dostupnost ovisi o državi, proizvodu, tako da neke usluge neće biti dostupne u vašoj regiji. Ako želite kontaktirati tvrtku Dell u vezi prodaje, tehničke podrške, ili problema oko korisničkih usluga:

- 1 Posjetite **support.dell.com** te potvrdite odabir svoje države ili regije u izborniku u padajućim izborniku **Izaberite svoju državu/regiju**, koji se nalazi na dnu stranice.
- 2 Kliknite **Kontaktirajte nas** na lijevoj strani stranice i izaberite odgovarajuću uslugu ili link za podršku, ovisno o tome što trebate.
- 3 Izaberite metodu kontaktiranja tvrtke Dell koja vam najviše odgovara.

Traženje informacija

 **NAPOMENA:** Neke značajke ili mediji nisu uključeni u opremu vašeg računala tako da nije nužno da ih dobite. Neke značajke ili mediji nisu dostupni u određenim državama.

 **NAPOMENA:** Sa vašim računalom mogli biste dobiti i dodatne informacije.

Dokument/Mediji/Oznaka	Sadržaj
<p>Oznaka za uslugu/Kôd za brzu uslugu</p> <p>Oznaka za uslugu/Koda za brzu uslugu nalazi se na vašem računalu.</p>	<ul style="list-style-type: none"> • Upotrijebite oznaku za uslugu kada morate identificirati svoje računalo kod korištenja support.dell.com ili kada kontaktirate službu za podršku. • Unesite kodu za brzu uslugu za usmjeravanje vašeg poziva kada kontaktirate službu za podršku. <p>NAPOMENA: Oznaka za uslugu/kôd za brzu uslugu nalazi se na vašem računalu.</p>
<p>Medij Drivers and Utilities</p> <p>Medij <i>Drivers and Utilities</i> je CD ili DVD koji isporučen s vašim računalom.</p>	<ul style="list-style-type: none"> • Dijagnostički program za vaše računalo • Upravljački programi za vaše računalo <p>NAPOMENA: Ažurirani upravljački programi i dokumentacija mogu se naći na support.dell.com.</p> <ul style="list-style-type: none"> • Softverski sustav za prijenosno računalo (NSS) • Readme datoteke <p>NAPOMENA: Readme datoteke mogu se nalaziti na vašem mediju kako bi vam pružili zadnja ažuriranja za tehničke promjene vašeg računala ili napredan materijal, koji se odnosi na tehniku, za tehničare ili iskusne korisnike.</p>

Dokument/Mediji/Oznaka	Sadržaj
<p>Mediji operativnog sustava</p> <p>Medij <i>Operativnog sustava</i> je CD ili DVD koji je isporučan s vašim računalom.</p>	<p>Ponovno instalirajte operativni sustav</p>
<p>Dokumentacija za sigurnost, regulative, jamstvo i podršku</p> <p>Ovo su vrste informacija koje mogu biti isporučene uz Vaše računalo. Za dodatne informacije o propisima pogledajte početnu stranicu "Usklađenosti sa zakonskim propisima" na www.dell.com, na sljedećoj lokaciji: www.dell.com/regulatory_compliance.</p>	<ul style="list-style-type: none"> • Informacije o jamstvu • Uvjeti i odredbe (SAD samo) • Sigurnosna upustva • Informacije o regulativama • Informacije o ergonomiji • Licencni sporazum s krajnjim korisnikom
<p>Servisni priručnik</p> <p><i>Servisni priručnik</i> za vaše računalo možete naći na support.dell.com.</p>	<ul style="list-style-type: none"> • Kako odstraniti i zamijeniti dijelove • Kako konfigurirati postavke sustava • Kako pronaći pogrešku i riješiti probleme
<p>Tehnološki priručnik za Dell</p> <p><i>Tehnološki priručnik za Dell</i> je dostupan na vašem tvrdom disku i na support.dell.com.</p>	<ul style="list-style-type: none"> • O vašem operativnom sustavu • Korištenje i održavanje diskova • Razumijevanje tehnologije kao što je RAID, Internet, Bluetooth® bežične tehnologije, e-pošta, umrežavanje itd.
<p>Microsoft® Windows® Oznaka za licencu</p> <p>Vaša licenca za Microsoft Windows nalazi se na vašem računalu.</p>	<ul style="list-style-type: none"> • Sadrži vašu ključ za proizvod operativnog sustava.

Indeks

A

- ažuriranje
 - softver i hardver, 47

D

- Dell
 - ažuriranje softvera, 47
 - kontaktiranje, 59, 65
 - tehnička podrška i korisnička usluga, 60
 - Uslužni program za podršku, 47
 - Usluga tehničkog ažuriranja, 47
 - Vraćanje sustava na tvorničke postavke, 55
- DellConnect, 60
- Dell Dijagnostika, 41
 - pokretanje sa medija Drivers and Utilities, 42
 - pokretanje sa vašeg tvrdog diska, 41
- Dell-ov program za vraćanje sustava na tvorničke postavke, 55
- dijagnostika
 - šifre zvučnog signala "bip", 32
 - Dell, 41
 - svjetla napajanja, 31
- documentacija, 67
 - Tehnološki priručnik za Dell, 68

- dokumentacija
 - Servisni priručnik, 68
- Drivers and Utilities
 - vraćanje na prijašnju verziju, 50

E

- čarobnjaci
 - Čarobnjak za prijenos datoteka i postavki, 17
 - Čarobnjak za usklađivanje programa, 46
- Čarobnjak za prijenos datoteka i postavki, 17
- Express kod usluge, 67

I

- informacije o ergonomiji, 68
- Informacije o jamstvu, 68
- Informacije o propisima, 68
- Informacije za podršku, 68
- Internet
 - postavljanje, 16
 - povezivanje, 15
 - prekidač za bežično, 11
 - Wi-Fi Catcher lokator mreže, 11

K

Kontaktiranje tvrtke Dell, 59, 65

L

Licencni ugovor za krajnjeg korisnika (EULA), 68

M

medij

Drivers and Utilities, 67

operativni sustav, 68

Medij Drivers and Utilities, 51, 67

Medij Upravljačkih i uslužnih programa

Dell Dijagnostika, 41

memorija

rješavanje problema, 44

mreže

povezivanje, 15

pregledavanje, 15

prekidač za bežično, 11

N

napajanje

rješavanje problema, 43

stanje svjetala za napajanje, 43

O

operativni sustav

Dell-ov program za vraćanje sustava na tvorničke postavke, 55

ključ za proizvod, 68

mediji, 56, 68

ponovno instaliranje, 68

Vraćanje sustava u prethodno stanje, 52

Oznaka za uslugu, 67

P

podrška, 59

DellConnect, 60

kontaktiranje Delle, 65

regionalno, 60

tehnička podrška i korisnička usluga, 60

usluge preko Interneta, 60

pogled

sprijeda, 7

straga, 9

pogled sprijeda, 7

pogled straga, 9

pogoni

medij Drivers and Utilities, 67

ponovno instaliranje

Drivers and Utilities, 50

softver, 49

poruke o pogrešci
šifre zvučnog signala "bip", 32

poruke pogreške
svjetlo napajanja, 31

postavljanje
brzo postavljanje, 13
Internet, 16
računalo, 13

povezivanje
AC Adapter, 13
IEEE 1394 uređaji, 14
Internet, 15
mreža, 15
mrežni kabel, 13
USB uređaji, 14

prijenos informacija na novo
računalo, 17

Problemi
vraćanje sustava u prethodno
stanje, 53

R

računalo
specifikacije, 21

rješavanje problema, 31, 68
memorija, 44
napajanje, 43
plavi zaslon, 46
poruke o pogreškama, 33
program se ruši, 45
računalo se ne odaziva, 45
savjeti, 43

rješavanje problema (*Nastavak*)
softver, 45-47
stanje svjetala za napajanje, 43
svjetla napajanja, 31
usklađenost programa
i Windowsa, 46
vraćanje sustava u prethodno
stanje, 52-53

S

S.M.A.R.T, 40

Servisni priručnik, 68

Sigurnosne informacije, 68

Softver

problemi, 46

softver

ažuriranje, 47

ponovno instaliranje, 49

rješavanje problema, 45, 47

Softver za sustav prijenosnog
računala (NSS), 67

specifikacije, 21

T

Tehnološki priručnik za Dell, 68

telefonski brojevi, 65

traženje informacija, 67

traženje pogreški

Dell Dijagnostika, 41

U

- upravljački programi, 49
 - ponovno instaliranje, 50
 - prepoznavanje, 49
- Uvjeti i odredbe, 68

V

- Vraćanje na tvorničke postavke, 55
- Vraćanje sustava u prethodno stanje, 52-53
 - omogućavanje, 54

W

- Windows oznaka za licencu, 68
- Windows Vista
 - Dell-ov program za vraćanje sustava na tvorničke postavke, 55
 - Čarobnjak za usklađivanje programa, 46
 - ponovno instaliranje, 68
 - vraćanje na prijašnju verziju uređaja diska, 50
 - vraćanje sustava u prethodno stanje, 52-53
 - Vraćanje upravljačkog programa uređaja u prethodno stanje, 50
- Windows XP
 - Čarobnjak za prijenos datoteka i postavki, 17
 - ponovno instaliranje, 68
 - postavljanje Internet veze, 16

Windows XP (*Nastavak*)

- vraćanje na prijašnju verziju uređaja diska, 50
- vraćanje sustava u prethodno stanje, 52-53
- Vraćanje upravljačkog programa uređaja u prethodno stanje, 50